

hâws



30- BTG500

Blender to go

Brugsanvisning - Dansk

Bruksanvisning - Svenska

Brukermanual - Norsk

Käyttöohjeet - Suomi

User manual - English

Bedienungsanleitung - Deutsch

Mode d'emploi - Français

Manuale d'istruzioni - Italiano

CE

Indhold – Innehåll – Innhold – Pitoisuus – Content

Inhalt – Teneur – Contenuto

Brugsanvisning – Dansk	- 2 -
Bruksanvisning – Svenska	- 7 -
Brukermanual – Norsk	- 12 -
Käyttöohjeet – Suomi	- 17 -
Instruction manual – English	- 22 -
Bedienungsanleitung – Deutsch	- 27 -
Mode d'emploi – Français	- 33 -
Manuale d'istruzioni – Italiano	- 38 -

Brugsanvisning – Dansk

SIKKERHEDSINSTRUKTIONER

Sørg for at læse alle anvisningerne nedenfor, før apparatet tages i brug, for at undgå person- eller tingskade, og for at opnå de bedste resultater med apparatet. Opbevar denne vejledning på et sikkert sted. Hvis du giver dette apparat til en tredjepart, skal du også overdrage denne vejledning til den næste bruger.

Skulle der opstå skader som følge af, at brugeren ikke følger anvisningerne i denne vejledning, bortfalder garantien. Fabrikanten/importøren kan ikke holdes ansvarlig for skader som opstår som følge af, at brugeren ikke følger vejledningen, uagtsom anvendelse eller anvendelse i strid med vejledningen.

1. Advarsel: Risiko for skader ved misbrug.
2. Apparatet må bruges af børn eller personer med nedsatte fysiske, sanselige eller mentale evner eller manglende erfaring og viden, hvis de er under tilsyn eller er blevet instrueret, hvordan apparatet bruges sikkert, af en person, der er ansvarlig for deres sikkerhed.
3. Børn må ikke leget med apparatet.
4. Pas på, når du håndterer de skarpe knive, tømmer skålen og under rengøring.
5. Pas på, hvis varm væske hældes i apparatet, da væsken kan sprøjte ud af apparatet på grund af pludselig dampdannelse.
6. Afbryd altid apparatet fra strømforsyningen, såsom opladeren (medfølger ikke), hvis det efterlades uden opsyn og inden montering, adskillelse eller rengøring.
7. Dette apparat må ikke bruges af børn. Hold apparatet og dets medfølgende USB-ledning utilgængeligt for børn.
8. ADVARSEL — Brug altid blenderen med låget på beholderen som angivet i vejledningen.
9. Sluk for apparatet og afbryd strømforsyningen, såsom oplader (medfølger ikke), før du skifter tilbehør eller nærmer dig dele, der bevæger sig under brug.
10. Dette apparat er beregnet til brug i hjemmet og lignende steder, så som: personalekøkkener i butikker, kontorer og andre arbejdsmiljøer, gårde, af gæster på hoteller, moteller og andre former for beboelse samt eksempelvis bed and breakfast-steder.
11. Dette produkt indeholder lithium-ion-batterier, der ikke kan udskiftes. Forsøg IKKE at skille dette apparat ad eller udskifte batterierne for at undgå mulig personskade eller død.
12. ADVARSEL: Til genoplading af batteriet må du kun bruge det USB-kabel, der følger med dette apparat.
13. Den må kun forsynes med ekstra lav sikkerhedsspænding svarende til mærkningen på apparatet.
14. Sørg for, at USB-kablet ikke hænger over skarpe kanter, og hold det væk fra varme genstande og åben ild.
15. Brug ikke apparatet til andet end dets tilsigtede brug.
16. Brug af tilbehør, der ikke er anbefalet af producenten kan udgøre en fare.
17. Undgå at komme i kontakt med bevægelige dele. Fjern ikke motorkabinettet fra beholderen, før knivene er holdt op med at bevæge sig.
18. Knivene er skarpe, så håndter dem forsigtigt.
19. Hold hænder og redskaber ude af beholderen, mens du blander, for at reducere risikoen for alvorlige personskader eller beskadigelse af blenderen. En dejskraber kan bruges, men må kun bruges, når blenderen ikke kører.
20. Dette apparat er kun beregnet til hjemmebrug.
21. **ADVARSEL!** For at beskytte mod brand, elektrisk stød eller personskader:
 - USB-kablet og motorkabinettet må ikke nedsænkes i vand eller andre væsker.
 - Sluk altid for apparatet før rengøring.
22. For at undgå personskade skal du altid slukke for apparatet og afbryde det fra USB-kablet, før du sætter dele på eller tager dem af, og inden apparatet rengøres.

23. Placer ikke apparatet på eller i nærheden af en varm gas- eller el-brænder eller i en opvarmet ovn eller i en vask eller håndvask.
24. Lad apparatet køle helt ned, før det sættes væk eller gemmes væk.
25. Udsæt ikke en batteripakke eller et apparat for ild eller overdreven varme.
26. Efterlad aldrig apparatet uden opsyn, mens det er i brug.
27. Brug altid apparatet på en sikker, tør og plan overflade.
28. For at reducere risikoen for personskader må du aldrig placere beholderen på motorenheden, uden at låget er ordentligt fastgjort.
29. For at undgå, at batteriet aflades af sig selv, skal du oplade batteriet mindst én gang hver 6. måned.
30. Vejledninger til rengøring af overfladerne, der kommer i kontakt med fødevarer og betjeningsstider, bedes du se afsnittet nedenfor i vejledningen.

EGENSKABER

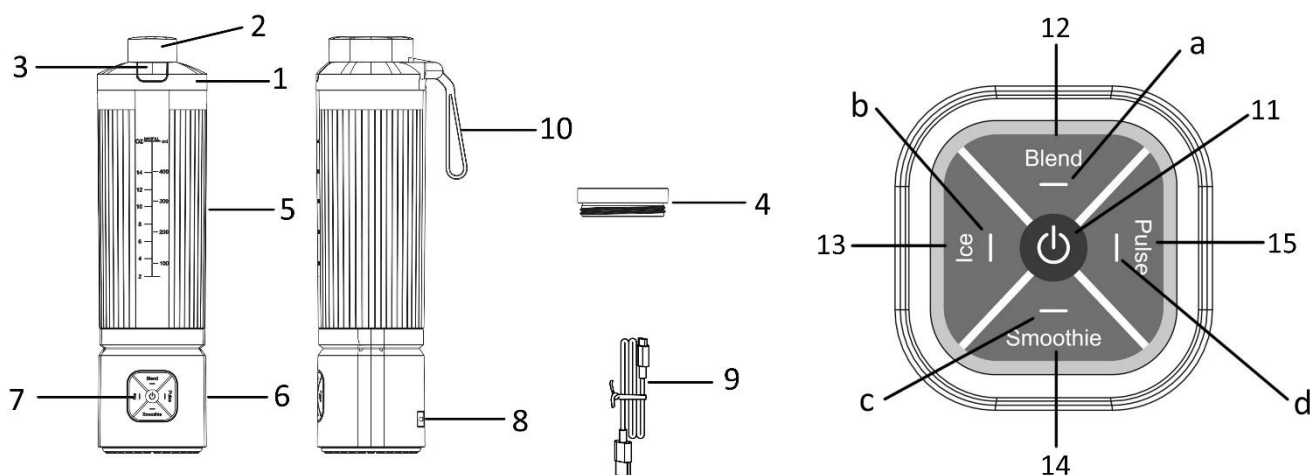

1. Låg
2. Låg til drikketud
3. Knap til åbning af låg til drikketud
4. Filter
5. Beholder
6. Motorkabinet
7. Betjeningspanel
8. Opladningsport
9. USB-kabel
10. Rem
11. Tænd/sluk-knap
12. Blend knap
13. Is knap
14. Smoothie knap
15. Puls knap

Indikatorlamper:

- a) Indikator til Blend
- b) Indikator til Is
- c) Indikator til Smoothie
- d) Indikator til Puls

FØR ANVENDELSE

1. Fjern al emballage.
2. Rengør apparatet, som beskrevet i afsnittet »Rengøring og vedligeholdelse«.
3. Sørg for, at alle dele er korrekt samlet og på plads før brug.

SÅDAN OPLADES PRODUKTET

Der følger ikke en strømoplader med apparatet. Til opladning af dette apparat skal du bruge en standardoplader med DC5V/1-3A-specifikation med det medfølgende USB-kabel.

1. Tilslut opladningsporten på motorbasen med det medfølgende USB-kabel til en standard strømoplader (medfølger ikke). Det tager ca. 3-4 timer for det interne batteri at være fuldt opladet.
2. Indikatorlamperne på kontrolpanelet lyser blå under opladning. Indikatorerne bliver grønne, når apparatet er fuldt opladet.
3. Tag USB-kablet ud af apparatet, når det er ladet helt op.

Bemærk: Når der trykkes på funktionsknappen, bliver indikatoren rød i 5 sekunder og slukker derefter, hvilket indikerer, at batteriet er lavt og skal oplades.

SÅDAN BRUGES ENHEDEN

1. Stil beholderen på en plan overflade med den åbne ende opad. Fyld beholderen med dine yndlingsingredienser. Der skal tilsættes en vis mængde væske for at blenderen kører bedst. Forholdet mellem ingredienserne og væske er 2:3.

Bemærk:

- 1) Kom væsker i beholderen først, medmindre en opskrift siger andet.
 - 2) Skær ingredienserne i små stykker (ca. 10 mm*10 mm*10 mm), inden du lægger dem i beholderen.
 - 3) Mængden af ingredienser bør ikke overstige maks. linjen der er angivet på beholderen.
 - 4) Brug aldrig kogende væsker eller meget varme drikke (>40 °C).
 - 5) Start aldrig blenderen, når den er tom eller, hvis der kun er faste ingredienser i den.
2. Sæt låget på beholderen, og drej låget for at lukke det ordentligt.
 3. Drej beholderen med uret på hovedenheden, til der høres et klik.
 4. Tryk på tænd/sluk-knappen, alle indikatorlamper lyser grønt. Apparatet er på standby. Hvis der ikke udføres nogen handling inden for 30 sekunder, vil alle lys slukke.
 5. Vælg den ønskede funktion: **Blend, Ice, Smoothie, Pulse.**
 - 1) Tryk på **knappen Blend** for at blende.
Standardarbejdstiden er 30 sekunder. Apparatet stopper automatisk.
 - 2) Tryk på **isknappen** for at vælge isfunktionen.
Standardarbejdstiden: Start i 9 sekunder og stop i 1 sekund, cyklus 3 gange. Apparatet stopper automatisk.
Når du knuser is eller hårde fødevarer, skal du holde den ene hånd godt på låget.
 - 3) Tryk på Smoothie-knappen for at vælge smoothie-funktionen.
Standardarbejdstiden: Start i 9 sekunder og stop i 1 sekund, cyklus 3 gange. Apparatet stopper automatisk.
 - 4) Tryk og hold **pulsknappen** nede for at starte pulsfunktionen. Du får fuld kraft. Slip knappen for at stoppe arbejdet.
 6. Apparatet kan til enhver tid slukkes ved at trykke på tænd/sluk-knappen.
 7. Sørg for, at knivene er stoppet helt, før du fjerner låget på krukken.
 8. Når motorbasen er fjernet, kan ingredienserne hældes fra glasset i en anden beholder eller nydes direkte fra beholderen.

Bemærk:

- 1) Tryk på funktionsknappen igen, mens du bruger apparatet, for at holde pause i 10 sekunder. Det grønne lys på funktionsknappen blinker. Hvis den blinker i 10 sekunder uden nogen betjening, slukker den. Hvis

der trykkes på funktionsknappen igen inden for 10 sekunder, fortsætter apparatet med at køre det aktuelle program.

- 2) For at knuse is skal du tilføje op til 2 isterninger.
- 3) For hver brug skal der opretholdes mindst 10 minutters hviletid mellem driftscykluserne, lad apparatet køle af til stuetemperatur, før det udføres næste driftscyklus.
- 4) Nogle af de opgaver, der ikke kan udføres effektivt med en blender, er: piskning af æggebliver, piskning af fløde, kartoffelmos, kødhakning, blanding af dej, udvinding af juice fra frugt og grøntsager.
- 5) Følgende genstande må aldrig placeres i apparatet, da de kan forårsage skade: knogler, store stykker faste, frosne fødevarer eller hårde fødevarer såsom majroer.
- 6) Apparatet må ikke køre mere end 6 gange, vent indtil det er kølet ned til stuetemperatur, før du bruger den igen.
- 7) Når blenderen har gennemført 6 cyklusser med kontinuerlig blendning, aktiveres automatisk en tvungen pause på 30 minutter. Alle indikatorlamper lyser rødt og blinker 10 gange.
Hvis tænd/sluk-knappen trykkes igen inden for de 30 minutter, vil alle indikatorlamper igen lyse rødt og blinke 10 gange, hvorefter blenderen forbliver slukket.
- 8) Opbevar ikke fødevarer i beholderen i mere end en halv time.

Opskriftseksempler

FØDEVARETYPE	TEKNISKE DATA	VÆGT
Gulerod (æble, pære osv.)	Skær i 10 x 10 x 10 mm	Gulerod: 200 g Vand: 300 g
Knust is	35 x 35 x 35 mm	2 stk.
Frosne jordbær	/	Mælk: 200 g Frosne jordbær: 5 stk.

RENGØRING OG VEDLIGEHOLDELSE

1. Fjern alle aftagelige komponenter før rengøring. Drej beholderen af hovedenheden.
2. Sørg for at rengøre umiddelbart efter brug for nem rengøring. Lad ikke rester tørre i beholderen, da dette vil gøre rengøringen vanskelig.
3. Vask beholderen, låget på beholderen og filter forsigtigt med varmt sæbevand. Skyl og tør grundigt af. De kan også vaskes i opvaskemaskine, men temperaturindstillingen bør ikke overstige 65 °C.
4. Vask kniven ren med varmt sæbevand, og skyl derefter grundigt under vandhanen. Når du rengør knivene, må knivkomponenterne ikke nedsænkes i vand i længere tid. Efter rengøring af knivene skal du vende glasset og tørre det grundigt. **Undgå kontakt med de skarpe knive. Håndter med forsigtighed.**
5. Tør motorkabinettets udvendige overflader af med en blød, fugtig klud. **Bemærk: Motorkabinettet må ikke vaskes i opvaskemaskine. Motorkabinettet eller USB-kablet må aldrig nedsænkes i vand eller andre væsker.**
6. Tætningsringen til låget kan fjernes ved rengøring. Efter rengøring skal du sætte den korrekt tilbage i låget på beholderen.
7. Brug ikke slibende rengøringsmidler eller ståluld.
8. Sørg for, at alle dele er rene og tørre, før de opbevares. Opbevar aldrig apparatet, mens det er vådt.

TEKNISKE DATA

Nominel effekt: 120W

Indgangsspænding: DC5V/1-3A

Batterispænding: 11V 

Batterikapacitet: 2000mAh

GARANTI OG KUNDESERVICE

Før vores apparater leveres, undergår de en streng kvalitetskontrol. Skulle du på trods af al vores umagen modtage et produkt med en skade fra fremstilling eller transport, bedes du levere det tilbage til din forhandler. Vi giver 2 års garanti på det købte produkt, begyndende på salgsdatoen. Hvis du har et defekt produkt, kan du henvende dig direkte ved salgsstedet.

Denne garanti dækker ikke defekter som opstår som konsekvens af forkert håndtering eller fejl som følge af manipulation og reparationer udført af tredjeparter, eller montering af ikke-originale dele. Gem altid din kvittering, da du uden kvitteringen ikke kan gøre krav på nogen form for garanti. Skader som opstår fordi brugervejledningen ikke følges, medfører at garantien bortfalder, og hvis dette har efterfølgende skader, er vi ikke ansvarlige på nogen måde. Vi kan heller ikke holdes ansvarlige for materielle eller personskade forårsaget af forkert brug, hvis brugervejledningen ikke følges korrekt. Skade på tilbehør betyder ikke at hele apparatet bliver erstattet. I sådanne tilfælde bedes du rette henvendelse til vores serviceafdeling. Brud på glas og plastdele erstattes altid mod betaling. Defekter på forbrugsartikler eller dele som er udsat for slidtage, samt rengøring, vedligeholdelse eller erstatning af disse dele er ikke dækket af garantien, og der bliver opkrævet betaling for sådanne tjenester.



Dette produkt er mærket med dette overstregede skraldespandsymbol i overensstemmelse med det europæiske direktiv 2012/19/EU for at indikere, at det ikke må bortskaffes sammen med andet husholdningsaffald. På grund af tilstedeværelsen af farlige stoffer, blandinger eller komponenter er elektriske og elektroniske enheder, der ikke er genstand for selektiv sortering, potentielt farlige for miljøet og menneskers sundhed. Kontakt den lokale genbrugsplads for returnering og genbrug af dette produkt.

Fremstillet og importeret af:

Fun Nordic ApS
Rugkobbøl 260
6200 Aabenraa
Denmark
www.funnordic.dk

Bruksanvisning – Svenska

SÄKERHETSANVISNINGAR

Före användning och för att erhålla bästa resultat från apparaten, var noga med att läsa igenom alla instruktioner nedan för att undvika skada på person eller egendom. Se till att förvara denna bruksanvisning på en säker plats. Om du ger bort eller överlåter denna apparat till någon, se till att även inkludera denna bruksanvisning.

Vid skador som orsakats av att användaren inte följer instruktionerna i denna bruksanvisning ogiltighetsförklaras garantin. Tillverkaren/importören tar inget ansvar för skador som orsakats av underlåtenhet att följa bruksanvisningen, vid en vårdslös användning eller användning som inte är i enlighet med kraven i denna bruksanvisning.

1. Varning: Potentiell risk för skador vid missbruk.
2. Apparaterna kan användas av personer med nedsatt fysisk, sensorisk eller mental förmåga eller av personer som saknar erfarenhet och kunskap under förutsättning att de övervakas eller mottagit instruktioner för säker användning av apparaten och förstår riskerna.
3. Barn får inte leka med apparaten.
4. Var försiktig vid hantering av de skarpa skärbladen, tömning av skålen och rengöring.
5. Var försiktig om varm vätska hälls i apparaten då den kan matas ut från apparaten på grund av en plötslig ångpuff.
6. Koppla alltid ur apparaten från strömförsörjningen, t.ex. laddare (medföljer ej), om den lämnas obevakad och före montering, isärtagning eller rengöring.
7. Denna apparat får inte användas av barn. Håll apparaten och dess medföljande USB-kabel utom räckhåll för barn.
8. VARNING - Använd alltid mixern med burkens lock på plats enligt instruktionerna.
9. Stäng av apparaten och dra ut strömkontakten från eluttaget, t.ex. laddaren (medföljer ej) innan tillbehör byts ut och innan du närmar dig delar som är rörliga under användning.
10. Denna apparat är avsedd för användning i hushållet och liknande tillämpningar som t.ex.: Personalkök i butiker, kontor och andra arbetsmiljöer; bondgårdar; av kunder i hotell, motell och andra bostadsmiljöer; bed and breakfast-hotell.
11. Denna produkt innehåller litiumjonbatterier som inte är utbytbara. Försök INTE att demontera denna apparat eller byta ut batterierna för att undvika eventuell skada eller dödsfall.
12. VARNING! För laddning av batteriet ska endast USB-kabeln som medföljer denna apparat användas.
13. Den får endast strömförsörjas med en säker extra lågspänning motsvarande markeringen på apparaten.
14. Säkerställ att USB-kabeln inte hänger över någon skarp kant och håll den borta från varma föremål och öppen eld.
15. Använd inte apparaten för något annat ändamål än den är avsedd för.
16. Användning av tillbehör som inte rekommenderas av apparatens tillverkare kan orsaka personskador.
17. Undvik att komma i kontakt med rörliga delar. Ta inte bort motorenheten från burken förrän knivbladen har slutat röra sig.
18. Knivarna är vassa, så hantera dem försiktigt.
19. Håll händer och redskap borta från behållaren medan du mixar för att minska risken för allvarliga personskador eller skador på mixern. En skrapa kan användas men får endast användas när mixern inte är igång.
20. Denna apparat är endast avsedd för hushållsbruk.
21. **VARNING!** För att skydda mot brand, elektriska stötar eller personskador:
 - Sänk inte ner USB-kabeln och motorenheten i vatten eller någon annan vätska.
 - Stäng alltid av apparaten innan rengöring.

22. För att undvika risken för personskada, stäng alltid av apparaten och koppla bort den från USB-kabeln innan du sätter på eller tar bort delar och innan du rengör apparaten.
23. Placera inte apparaten på eller nära en el- eller gasbrännare, eller i en varm ugn eller i en diskbänk eller tvättställ.
24. Låt apparaten svalna helt innan du lägger undan eller ställer undan den.
25. Utsätt inte ett batteripaket eller en apparat för eld eller överdriven värme.
26. Lämna aldrig apparaten oövervakad vid användning.
27. Använd alltid apparaten på en säker, torr och jämn yta.
28. För att minska risken för skador, placera aldrig burken på motorenheten utan att burkens lock är ordentligt fastsatt.
29. Undvik att batteriet självurladdas genom att ladda batteriet minst en gång var sjätte månad.
30. Se nedanstående avsnitt i bruksanvisningen för instruktioner om hur man rengör ytor som kommit i kontakt med mat och drifttider.

APPARATENS DELAR

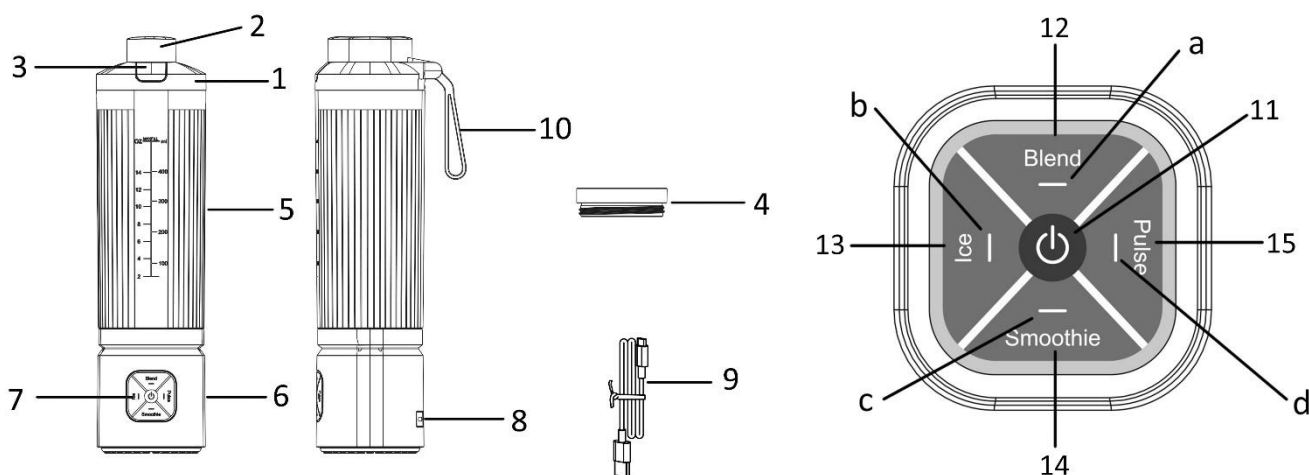

1. Lock
2. Piplock
3. Öppningsknapp för piplock
4. Filtrera
5. Burk
6. Motorenhet
7. Kontrollpanel
8. Laddningsport
9. USB-kabel
10. Handtagsrem
11. Strömbrytare
12. Knapp för blandningsläge
13. Knapp för isläge
14. Lägesknapp för smoothie
15. Knapp för pulsläge

Indikatorlampor:

- a) Indikatorlampa för blandningsläge
- b) Indikatorlampa för isläge
- c) Indikatorlampa för smoothieläge
- d) Indikatorlampa pulsläge

INNAN ANVÄNDNING

1. Ta bort allt förpackningsmaterial.
2. Rengör apparaten enligt beskrivningen i avsnittet "Rengöring och underhåll".
3. Se till att alla delar är korrekt monterade och på plats före användning.

LADDNING

En strömladdare medföljer inte apparaten. För att ladda denna apparat, använd en standardladdare med DC5V/1-3A-specifikation med den medföljande USB-kabeln.

1. Anslut laddningsporten på motorenheten med den medföljande USB-kabeln till en vanlig strömladdare (ingår ej). Det tar cirka 3-4 timmar för det interna batteriet att vara fulladdat.
2. Indikatorlamporna på kontrollpanelen lyser blått under laddning. Lamporna lyser grönt när enheten är fulladdad.
3. Koppla bort USB-kabeln från apparaten när den är fulladdad.

Notera: När funktionsknappen trycks in blir indikatorlampan röd i 5 sekunder och släcks sedan, vilket indikerar att batteriet är lågt och behöver laddas.

ANVÄNDNING

1. Placera burken på en plan yta med den öppna änden uppåt. Fyll burken med dina favoritingredienser. En viss mängd renat vatten måste tillsättas för att underlätta smidig drift av apparaten. Förhållandet mellan ingredienserna och vattnet är 2:3.

Notera:

- 1) Häll i vätskor i flaskan först, om det inte står något annat i receptet.
 - 2) Skär ingredienserna i små bitar (ca 10 mm*10 mm*10 mm) innan du lägger dem i burken.
 - 3) Mängden blandning bör inte överstiga den maximala nivån som anges på burken.
 - 4) Använd aldrig kokande vätskor eller gör heta drinkar (>40°C).
 - 5) Kör aldrig mixern tom eller med endast fasta ingredienser.
2. Placera locket på burken och vrid locket för att stänga ordentligt.
 3. Vrid burken medurs på huvudenheten. Ett "klick"-ljud kommer att höras.
 4. Tryck på strömbrytaren, alla indikatorlampor lyser grönt. Apparaten är i standbyläge.
Om ingen åtgärd utförs inom 30 sekunder kommer alla lampor att släckas.
 5. Välj önskad funktion: **Mix, Is, Smoothie, Puls**.
 - 1) Tryck på Blend-knappen för att välja blandningsfunktion.
Standardarbetstiden är 30 sekunder. Apparaten slutar fungera automatiskt.
 - 2) Tryck på **isknappen** för att välja isfunktion.
Standardarbetstiden: starta i 9 sekunder och stoppa i 1 sekund, cykla 3 gånger. Apparaten slutar fungera automatiskt.
När du krossar is eller hårda livsmedel ska du hålla ena handen stadigt på locket.
 - 3) Tryck på Smoothie-knappen för att välja smoothiefunktion.
Standardarbetstiden: starta i 9 sekunder och stoppa i 1 sekund, cykla 3 gånger. Apparaten slutar fungera automatiskt.
 - 4) Tryck och håll ned pulsknappen för att starta pulsfunktionen. Du kommer att få full effekt. Släpp knappen för att stoppa arbetet.
 6. Apparaten kan stängas av när som helst genom att trycka på strömbrytaren.
 7. Kontrollera att knivbladen har stannat helt innan du tar bort locket till burken.
 8. Efter att motorenheten har tagits bort kan ingredienserna hällas från burken till en annan behållare eller avnjutas drickas direkt från burken.

Notera:

- 1) Under drift av apparaten, tryck på funktionsknappen igen för att pausa i 10 sekunder. Den gröna lampan på funktionsknappen blinkar. Om den blinkar i 10 sekunder utan någon åtgärd stängs den av. Om funktionsknappen trycks in igen inom 10 sekunder fortsätter apparaten att köra det aktuella programmet.
- 2) För att krossa is, tillsätt upp till 2 iskuber.
- 3) Vid varje användning måste minst 10 minuters vilotid upprätthållas mellan driftcyklerna, låt enheten svalna till rumstemperatur innan nästa cykel startar.
- 4) Några av de uppgifter som inte kan utföras effektivt med en mixer är: vispa äggvitor, vispa grädde, mosa potatis, mala kött, blanda deg, extrahera juice från frukt och grönsaker.
- 5) Följande föremål ska aldrig placeras i enheten eftersom de kan orsaka skador: ben, stora bitar med fasta, frysta livsmedel eller sega livsmedel som rovor.
- 6) Kör inte apparaten i mer än 6 cykler, vänta bara tills enheten har svalnat till rumstemperatur innan du utför nästa driftcykler.
- 7) Efter att alla procedurer har genomgått kontinuerlig omrörning i 6 cykler kommer en tvingad paus att initieras omedelbart i 30 minuter. Alla indikatorlampor lyser rött och blinkar 10 gånger. Om strömbrytaren trycks in igen inom 30 minuter kommer alla indikatorlampor att lysa rött och blinka 10 gånger och sedan släckas.
- 8) Förvara inte mat i burken i mer än en halvtimme.

RECEPT

TYP AV MAT	SPECIFIKATIONER	VIKT
Morot (äpple, päron etc.)	Skär i 10mm * 10mm * 10mm	Morot: 200g Vatten: 300g
Iskrossning	35mm * 35mm * 35mm	2 DELAR
Frysta jordgubbar	/	Mjölk: 200g Frysta jordgubbar: 5 stycken

RENGÖRING OCH UNDERHÅLL

1. Ta bort alla löstagbara komponenter före rengöring. Vrid bort burken från huvudenheten.
2. Var noga med att rengöra direkt efter användning för enkel rengöring. Låt inte maten torka i burken, eftersom det kommer att försvåra rengöringen.
3. Tvätta burken, burkens lock och filtret noggrant med varmt tvålatten. Skölj och torka noga. De kan också rengöras i diskmaskin, men temperaturinställningen bör inte överstiga 65 °C.
4. Borsta rent bladet med varmt tvålatten och skölj sedan noggrant under kranen. När du rengör bladen, sänk inte ner bladkomponenterna i vatten under lång tid. Efter att ha rengjort bladen, vänd på burken och torka den ordentligt. **Rör inte vid de vassa knivbladen, hantera dem försiktigt.**
5. Torka av motorenhetens yttre ytor med en mjuk, fuktig trasa. **Notera: Placera inte motorenheten i en diskmaskin. Sänk aldrig ner motorenheten eller USB-kabeln i vatten eller någon annan vätska.**
6. Förslutningsringen för burklocket kan tas bort för rengöring. Efter rengöring, sätt tillbaka den korrekt på burkens lock.
7. Använd inte slipande rengöringsmedel eller stålull.
8. Se till att alla delar är rena och torra innan förvaring. Förvara aldrig apparaten när den är våt.

TEKNISKA DATA

Nominell effekt: 120W

Inspänning: DC5V/1-3A

Batterispänning: 11V 

Batterikapacitet: 2000mAh

GARANTI OCH KUNDTJÄNST

Innan leverans genomgår våra apparater en sträng kvalitetskontroll. Om trots detta någon skada skulle uppstå vid produktionen eller vid transporten, ber vi dig att ta med apparaten tillbaka till inköpsstället.

För den köpta apparaten ges 2 års garanti, med början på inköpsdagen. Om du har en defekt produkt, kan du vända dig direkt till inköpsstället.

Brister som uppstår genom icke fackmässig behandling av apparaten och fel som uppstår genom ingrepp och reparationer av tredje man eller montering av främmande delar, omfattas ej av vår garanti. Behåll alltid ditt kvitto. Utan kvitto kan du inte begära någon som helst garanti. Skador som uppstår p.g.a. att instruktionsmanualen inte följs ogiltigförklarar garantin och om detta leder till påföljande skador så kan inte vi hållas ansvariga. Vi kan inte hållas ansvariga för materiella skador eller personskador som orsakas av felaktig användning eller om inte säkerhetsföreskrifterna följs. Skador på tillbehören innebär inte per automatik ersättning av hela apparaten. I sådana fall ska du kontakta vår kundservice. Trasigt glas och trasiga plastdelar innebär alltid en kostnad. Defekter på förbrukningsartiklar eller slitdelar och även skador orsakade av rengöring, underhåll eller byte av tidigare nämnda delar täcks inte av garantin och ska således betalas av ägaren.



Den här produkten är märkt med en överkryssad soptunna i enlighet med EU-direktiv 2012/19/EU för att visa att den inte får slängas med ditt övriga hushållsavfall. P.g.a. förekomsten av farliga ämnen, blandningar eller beståndsdelar är elektriska och elektroniska produkter som inte genomgår källsortering potentiellt farliga för miljön och människors hälsa. Rådfråga ditt lokala kommunkontor eller den lokala avfallshanteringstjänsten om hur du ska återlämna och återvinna den här produkten.

Tillverkad och importerad av:

Fun Nordic ApS
Rugkobbøl 260
6200 Aabenraa
Denmark
www.funnordic.dk

SIKKERHETSINSTRUKSER

Før bruk må du lese alle instruksene nedenfor så du unngår skader på personer eller gjenstander, og slik at resultatet blir best mulig. Oppbevar håndboken på et trygt sted. Hvis du gir eller overlater apparatet til andre, må du sørge for at de også får håndboken.

Skulle det oppstå skader fordi brukeren ikke følger instruksene i håndboken, vil garantien ikke lenger være gyldig. Produsent/importør påtar seg ikke ansvar for skader som måtte oppstå dersom instruksene ikke blir fulgt, apparatet utsettes for skjødesløs behandling eller bruken ikke er i tråd med anvisningene.

1. Advarsel: Potensiell risiko for personskader på grunn av feilbruk.
2. Apparater kan brukes av personer med nedsatte fysiske, sensoriske eller mentale funksjoner eller manglende erfaring og kunnskap, så sant de er under betryggende tilsyn eller har fått opplæring i anvendelsen av apparatet og er klar over risikoen ved bruk.
3. Barn må ikke leke med apparatet.
4. Vær forsiktig når du håndterer skarpe knivblad, tømmer bollen eller rengjør apparatet.
5. Vær forsiktig hvis du heller varm væske i apparatet, da det kan sprutes ut av apparatet på grunn av plutselig damp.
6. Ta alltid ut støpslet av stikkkontakten, for eksempel laderen (følger ikke med) hvis apparatet blir stående uten tilsyn og før det monteres, demonteres eller rengjøres.
7. Dette apparatet må ikke brukes av barn. Apparat og medfølgende USB-ledning må være utilgjengelige for barn.
8. ADVARSEL — Bruk alltid mikseren med lokket på glasset på plass som angitt i instruksjonene.
9. Slå av apparatet og koble det fra strømforsyningen, for eksempel lader (følger ikke med) før du bytter tilbehør eller tar på deler som er i bevegelse når apparatet er i bruk.
10. Dette apparatet er beregnet til husholdninger og liknende bruksområder som personalkjøkken i butikker, kontorer og andre arbeidsplasser samt gårdsbruk, og til bruk for gjester på hoteller, moteller, pensjonater og andre typer overnattingssteder.
11. Dette produktet inneholder litium-ion-batterier som ikke kan byttes ut. IKKE forsøk å demontere dette apparatet eller bytte ut batteriene for å unngå mulig skade eller død.
12. ADVARSEL: For å lade opp batteriet, bruk kun USB-kabelen som fulgte med dette apparatet.
13. Den må bare leveres med ekstra lav sikkerhet som tilsvarer merkingen på apparatet.
14. Forsikre deg om at USB-kabelen ikke henger over skarpe kanter og hold den borte fra varme gjenstander og åpen ild.
15. Apparatet må aldri brukes til andre formål enn det som det er beregnet for.
16. Bruk av tilbehør som ikke anbefales av produsenten, kan føre til personskade.
17. Unngå å komme i kontakt med bevegelige deler. Ikke fjern motorbasen fra glasset før knivene har sluttet å bevege seg.
18. Bladene er skarpe, så håndter dem forsiktig.
19. Hold hender og redskaper ute av beholderen mens du blander for å redusere risikoen for alvorlig personskade eller skade på blenderen. En skrape kan brukes, men må bare brukes når mikseren ikke er i gang.
20. Dette apparatet er kun til husholdningsbruk.
21. **ADVARSEL!** For å beskytte mot brann, elektrisk støt eller personskade:
 - Ikke senk USB-kabelen og motorbasen i vann eller andre væsker.
 - Slå alltid av apparatet før rengjøring.
22. For å unngå muligheten for personskade, slå alltid av apparatet og koble det fra USB-kabelen før du setter på eller fjerner deler, og før du rengjør apparatet.

23. Ikke plasser apparatet på eller i nærheten av en varm gass- eller elektrisk brenner, eller i en oppvarmet ovn eller i en vask eller servant.
24. La apparatet avkjøles helt før du setter det bort eller oppbevarer.
25. Ikke utsett en batteripakke eller et apparat for brann eller sterk varme.
26. Ikke la apparatet stå uten tilsyn mens det er i bruk.
27. Bruk alltid apparatet på et sikkert, tørt og jevnt underlag.
28. For å redusere risikoen for personskade, plasser aldri glasset på motorenheten uten at lokket på glasset er ordentlig festet.
29. For å unngå at batteriet utlades selv, vennligst lad batteriet minst én gang hver 6. måned.
30. Se avsnittet i bruksanvisningen nedenfor for instruksjoner om driftstider og rengjøring av overflater som kommer i kontakt med mat.

funksjoner

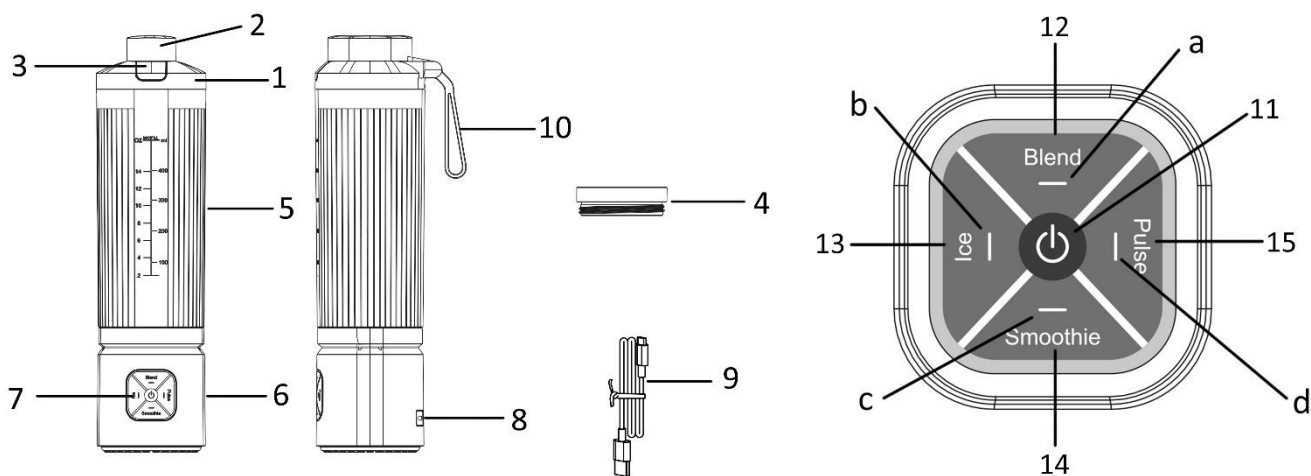

1. Lokk
2. Tuthette
3. Knapp for åpning av tuthetten
4. Filtrere
5. Krukke
6. Motorbase
7. Kontrollpanel
8. Ladeport
9. USB-kabel
10. Håndtaksstropp
11. På-knapp
12. Overgangsmodus-knapp
13. Ismodusknapp
14. Smoothie-modusknapp
15. Pulsmodusknapp

Indikatorlamper:

- a) Indikatorlys for blandingsmodus
- b) Indikatorlys for ismodus
- c) Indikatorlys for smoothie-modus
- d) Indikatorlys for pulsmodus

FØR BRUK

1. Fjern alt emballasjemateriale.
2. Rengjør apparatet i henhold til avsnittet "rengjøring og vedlikehold".
3. Sørg for at alle deler er riktig montert og på plass før bruk.

HVORDAN LADE

En strømlader følger ikke med apparatet. For å lade dette apparatet, bruk en standard strømlader med DC5V/1-3A-spesifikasjon med den medfølgende USB-kabelen.

1. Koble ladeporten på motorbasen med den medfølgende USB-kabelen til en standard strømlader (ikke inkludert). Det tar ca. 3-4 timer før det interne batteriet er fulladet.
2. Indikatorlampene på kontrollpanelet vil lyse blått under lading. Lysene blir grønne når enheten er fulladet.
3. Koble USB-kabelen fra apparatet etter at den er fulladet.

OBS: Når funksjonsknappen trykkes, vil indikatorlampen bli rød i 5 sekunder og deretter slå seg av, noe som indikerer at batteriet er lavt og må lades.

SLIK BRUKER DU GRILLEN

1. Plasser glasset på en flat overflate med den åpne enden opp. Fyll glasset med favorittingrediensene dine. En viss mengde rensset vann må tilsettes for å lette jevn drift av apparatet. Andelen ingredienser og vann er 2:3.

Merk:

- 1) Putt førstinn væske i flasken, med mindre en oppskrift sier noe annet.
 - 2) Kutt ingrediensene i små biter (ca. 10 mm*10 mm*10 mm) før de legges i glasset.
 - 3) Mengden blanding bør ikke overstige maksnivået som angitt på glasset.
 - 4) Bruk aldri kokende væsker eller lag varme drikker (>40°C).
 - 5) Kjør aldri mikseren tom eller med bare tørre ingredienser.
2. Sett lokket på glasset og roter lokket for å lukke godt.
 3. Roter glasset med klokken på hovedenheten. En "klikk"-lyd vil høres.
 4. Trykk på strømknappen, alle indikatorlampene vil lyse grønt. Apparatet er i standby. Hvis ingen operasjon utføres innen 30 sekunder, vil alle lysene være av.
 5. Velg ønsket funksjon: **Blend, Ice, Smoothie, Pulse**.
 - 1) Trykk på **Blend-knappen for å velge blandingsfunksjon**.
Standard arbeidstid er 30 sekunder. Apparatet slutter å fungere automatisk.
 - 2) Trykk på **isknappen** for å velge isfunksjon.
Standard arbeidstid: start i 9 sekunder og stopp i 1 sekund, sykle 3 ganger. Apparatet slutter å fungere automatisk.
Når du knuser is eller hard mat, hold en hånd godt på lokket.
 - 3) Trykk på Smoothie-knappen for å velge smoothie-funksjon.
Standard arbeidstid: start i 9 sekunder og stopp i 1 sekund, sykle 3 ganger. Apparatet slutter å fungere automatisk.
 - 4) Trykk og hold **inne** pulsknappen for å starte pulsfunksjonen. Du vil få full kraft. Slipp knappen for å slutte å fungere.
 6. Apparatet kan slås av når som helst ved å trykke på strømknappen.
 7. Sørg for at bladet har stoppet helt før du fjerner lokket på glasset.
 8. Etter at motorbasen er fjernet, kan ingrediensene helles fra glasset i en annen beholder eller kan nytes å drikke rett fra glasset.

Merk:

- 1) Under bruk av apparatet, trykk på funksjonsknappen igjen for å pause i 10 sekunder. Det grønne lyset på funksjonsknappen vil blinke. Hvis den blinker i 10 sekunder uten noen operasjon, vil den slå seg av. Hvis funksjonsknappen trykkes inn igjen innen 10 sekunder, vil apparatet fortsette å kjøre gjeldende program.

- 2) For å knuse is, tilsett opptil 2 isbiter.
- 3) For hver bruk må det opprettholdes minst 10 minutters hviletid mellom driftssyklusene, la enheten avkjøles til romtemperatur før du utfører neste driftssyklus.
- 4) Noen av oppgavene som ikke kan utføres effektivt med en blender er: å slå eggehviter, piske krem, mose poteter, male kjøtt, blande deig, trekke ut juice fra frukt og grønnsaker.
- 5) Følgende gjenstander bør aldri plasseres i enheten, da de kan forårsake skade: bein, store biter av fast, frossen mat eller tøff mat som kålot.
- 6) Ikke kjør apparatet i mer enn 6 sykluser, vent kun til enheten er avkjølt til romtemperatur før du utfører neste driftssyklus.
- 7) Etter at alle prosedyrer har gjennomgått kontinuerlig omrøring i 6 sykluser, vil en tvungen pause bli initiert umiddelbart i 30 minutter. Alle indikatorlamper vil lyse rødt og blinke 10 ganger. Hvis du trykker på strømknappen igjen innen 30 minutter, vil alle indikatorlampene lyse rødt og blinke 10 ganger og deretter slå seg av.
- 8) Ikke oppbevar mat i glasset i mer enn en halv time.

OPPSKRIFT

MATTYPE	SPESIFIKASJON	VEKT
Gulrot (eple, pære osv.)	Skjær i 10 mm * 10 mm * 10 mm	Gulrot: 200 g Vann: 300g
Knus is	35mm * 35mm * 35mm	2 STK
Frosne jordbær	/	Melk: 200g Frosne jordbær: 5 stk

RENGJØRING OG VEDLIKEHOLD

1. Før rengjøring, fjern alle avtakbare komponenter. Roter glasset av hovedenheten.
2. Sørg for å rengjøre umiddelbart etter bruk for enkel rengjøring. Ikke la maten tørke i glasset, da dette vil gjøre rengjøringen vanskelig.
3. Vask glasset, lokket på glasset og filterer forsiktig med varmt såpevann. Skyll og tørk grundig. De kan også rengjøres i oppvaskmaskin, men temperaturinnstillingen bør ikke overstige 65 °C.
4. Børst bladet rent med varmt såpevann, og skyll deretter grundig under springen. Når du rengjør knivene, må du ikke senke knivkomponentene i vann over lengre tid. Etter rengjøring av knivene, snu glasset og tørk det grundig. **Ikke berør skarpe kniver, håndter forsiktig.**
5. Tørk av utvendige overflater på motorbasen med en myk, fuktig klut. **Merk: Ikke legg motorbasen i en oppvaskmaskin. Senk aldri motorbasen eller USB-kabelen i vann eller annen væske.**
6. Tetningsringen på lokket kan fjernes for rengjøring. Etter rengjøring, sett den riktig tilbake på lokket til glasset.
7. Ikke bruk skurende rengjøringsmidler eller stålull.
8. Sørg for at alle deler er rene og tørre før oppbevaring. Oppbevar aldri apparatet mens det er vått.

TEKNISKE DATA

Nominell effekt: 120W

Inngangsspenning: DC5V/1-3A

Batterispenning: 11V 

Batterikapasitet: 2000mAh

GARANTI OG KUNDESERVICE

Før levering våre enheter er underlagt streng kvalitetskontroll. Hvis, til tross all omsorg, har skaden oppstått under produksjon eller transport, kan du returnere enheten til forhandleren.

For de kjøpte apparatet vi gir 2 års garanti, fra den dagen av salget. I denne perioden vil vi avhjelpe alle

mangler gratis, som kan påviselig skyldes material-eller produksjonsfeil, ved reparasjon eller bytte. Defekter som oppstår på grunn av feil håndtering av enheten og funksjonsfeil på grunn av inngrep og reparasjoner av tredjeparter eller montering av ikke-originale deler er ikke dekket av denne garantien. Ta alltid vare på kvitteringen. Uten kvitteringen kan du ikke kreve noen form for garanti. Skade som skyldes at bruksanvisningen ikke er fulgt, medfører at garantien blir gjort ugyldig. Hvis dette resulterer i betydelig skade vil vi ikke kunne holdes ansvarlig for skaden. Vi kan heller ikke bli holdt ansvarlig for material - eller personalskade som skyldes feil bruk eller om instruksene i bruksanvisningen ikke er blitt ordentlig utført. Skade på tilbehør gir ikke rett til utskifting av hele apparatet. Vær vennlig, i et slikt tilfelle, å ta kontakt med din serviceavdeling. Knust glass eller brekkasje på plastikkdelene er alltid gjenstand for utskifting. Ved defekter på forbruksdeler eller deler som er utsatt for slitasje, herunder rengjøring, vil vedlikehold eller utskifting ikke være dekket av garantien og må derfor bli betalt.



Dette produktet er merket med en overkrysset avfallsbeholder i samsvar med det europeiske direktivet 2012/19/EU for å vise at det ikke må kastes i vanlig restavfall. På grunn av forekomst av farlige stoffer, stoffblandinger eller komponenter, kan elektrisk og elektronisk utstyr som ikke er underlagt kildesortering være farlig for miljø og helse. Vennligst forhør deg med lokale myndigheter eller en gjenvinningsstasjon om hvordan dette produktet skal avhendes og resirkuleres.

Produsert og importert av:

Fun Nordic ApS
Rugkobbøl 260
6200 Aabenraa
Denmark
www.funnordic.dk

Käyttöohjeet – Suomi

TURVALLISUUSOHJEET

Varmista ennen käyttöä, että olet lukenut kaikki alla olevat ohjeet henkilövahinkojen ja vaurioiden välttämiseksi ja parhaiden tulosten saamiseksi laitteesta. Säilytä tämä käyttöopas turvallisessa paikassa. Jos annat tai siirrät laitteen jollekin muulle, anna tämä käyttöopas laitteen mukana.

Takuu ei korvaa vahinkoja, jotka aiheutuvat näiden käyttöohjeiden noudattamatta jättämisestä. Valmistaja/maahantuoja ei vastaa vaurioista, jotka aiheutuvat käyttöohjeiden noudattamatta jättämisestä, huolimattomasta käytöstä tai tämä käyttöoppaan vaatimusten vastaisesta käytöstä.

1. Varoitus: väärinkäyttö voi aiheuttaa loukkaantumisvaaran.
2. Laitteita voivat käyttää henkilöt, joilla on madaltuneet fyysiset, henkiset tai aistimukselliset valmiudet tai joilla ei ole tarvittavaa kokemusta tai tietoa, jos heitä valvotaan tai opastetaan laitteen turvalliseen käyttöön ja he ymmärtävät vaaratekijät.
3. Lapset eivät saa leikkiä laitteella.
4. Ole varovainen, kun käsittelet teräviä leikkuuteriä, tyhjennät kulhoa ja puhdistuksen aikana.
5. Ole varovainen kaataessasi kuumaa nestettä laitteeseen, sillä se voi höyryntyä ja roiskua ulos laitteesta.
6. Irrota laite aina virtalähteestä, kuten laturista (ei sisälly toimitukseen), jos jätät sen ilman valvontaa sekä kokoamisen, purkamisen tai puhdistamisen ajaksi.
7. Tätä laitetta ei ole tarkoitettu lasten käytettäväksi. Pidä laite ja sen mukana toimitettu USB-johto poissa lasten ulottuvilta.
8. VAROITUS — Käytä sekoitinta aina kannun kansi ohjeiden mukaisesti.
9. Sammuta laite ja irrota se virtalähteestä, kuten laturista (ei sisälly toimitukseen), ennen lisävarusteiden vaihtamista tai liikkuviin osiin koskemista.
10. Tämä laite on tarkoitettu vain kotikäyttöön ja vastaaviin käyttöihin, kuten: henkilöstökeittiöt kaupoissa, toimistoissa ja muissa työympäristöissä; maatilat; hotellien, motellien ja muiden asuntolatyyppeiden tilojen asiakastilat; bed and breakfast -tyyppiset ympäristöt.
11. Tämä tuote sisältää litiumioniakkuja, joita ei voi ladata. ÄLÄ yritä purkaa tätä laitetta tai vaihtaa paristoja mahdollisen loukkaantumisen tai kuoleman välttämiseksi.
12. VAROITUS: Käytä akun lataamiseen vain laitteen mukana tulevaa USB-kaapelia.
13. Sitä saa syöttää vain erittäin alhaisella turvajännitteellä, joka vastaa laitteessa olevaa merkintää.
14. Varmista, ettei USB-kaapeli roiku terävien reunojen yli ja pidä se etäällä kuumista pinnoista ja avotulesta.
15. Älä käytä laitetta mihinkään muuhun kuin mihin se on tarkoitettu.
16. Muiden kuin laitteen valmistajan suosittelemien lisätarvikkeiden käyttäminen voi aiheuttaa henkilövahinkoja.
17. Vältä koskettamasta liikkuvia osia. Älä poista moottoripohjaa purkista ennen kuin terät ovat lakanneet liikkumasta.
18. Terät ovat teräviä, joten käsittele niitä varovasti.
19. Pidä kädet ja ruoanlaittovälineet poissa astiasta sekoituksen aikana, jotta vähennät vakavien henkilövahinkojen tai tehosekoittimen vaurioitumisen vaaraa. Kaavinta saa käyttää, mutta sitä saa käyttää vain silloin, kun tehosekoitin ei ole käynnissä.
20. Tämä laite on vain kotitalouskäyttöön.
21. **VAROITUS!** Suojautuminen tulipalolta, sähköiskulta tai henkilövahingoilta:
 - Älä upota USB-kaapelia ja moottoripohjaa veteen tai mihinkään muuhun nesteeseen.
 - Sammuta laite aina ennen puhdistamista.
22. Henkilövahinkojen välttämiseksi sammuta laite ja irrota se USB-kaapelista aina ennen osien kiinnittämistä tai irrottamista sekä ennen laitteen puhdistamista.

23. Älä aseta laitetta kuuman kaasu- tai sähkölieden päälle tai lähelle, lämmitettyyn uuniin tai pesualtaaseen tai pesualtaaseen.
24. Anna laitteen jäähtyä kokonaan ennen säilytykseen laittamista tai varastointia.
25. Älä altista akkua tai laitetta tulelle tai liialliselle kuumuudelle.
26. Älä koskaan jätä laitetta ilman valvontaa käytön aikana.
27. Käytä laitetta aina vakaalla, kuivalla, tasaisella pinnalla.
28. Älä koskaan aseta purkkia moottoriyksikön päälle loukkaantumisvaaran välttämiseksi ilman, että purkin kansi on kunnolla kiinnitetty.
29. Akun itsepurkautumisen välttämiseksi lataa akku vähintään kerran 6 kuukaudessa.
30. Katso käyttöoppaan seuraavasta kappaleesta ohjeet elintarvikkeiden kanssa tekemisiin joutuvien pintojen puhdistamisesta ja käyttäjoista.

OMINAISUUDET

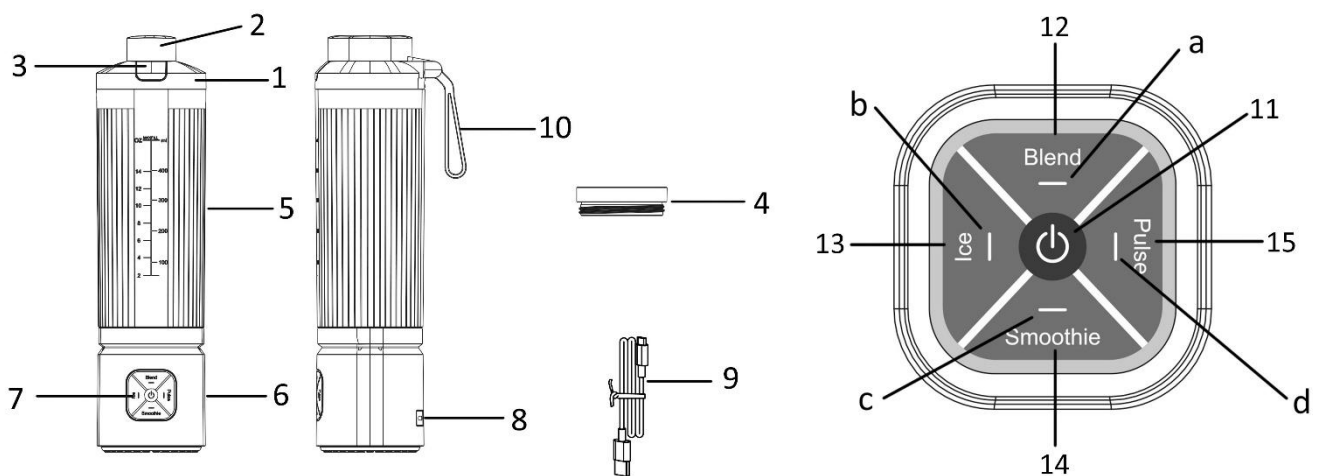

1. Kansi
2. Nokan korkki
3. Nokan kannen avauspainike
4. Suodattaa
5. Purkki
6. Moottoripohja
7. Käyttöpaneeli
8. Latausliitäntä
9. USB-johto
10. Kahvan hihna
11. Virtapainike
12. Sekoitustilan painike
13. Jäätilan painike
14. Smoothie-tilan painike
15. Pulssitilan painike

Merkkivalot:

- a) Sekoitustilan merkkivalo
- b) Jäätilan merkkivalo
- c) Smoothie-tilan merkkivalo
- d) Pulssitilan merkkivalo

ENNEN KÄYTTÖÄ

1. Poista kaikki pakkausmateriaalit.
2. Puhdista laite osion "puhdistaminen ja kunnossapito" mukaan.
3. Varmista ennen käyttöä, että kaikki osat on koottu oikein ja paikoillaan.

LATAAMINEN

Laitteen mukana ei toimiteta laturia. Käytä tämän laitteen lataamiseen tavallista DC5V/1-3A virtalaturia mukana toimitetulla USB-kaapelilla.

1. Liitä moottoripohjan latausportti mukana toimitetulla USB-kaapelilla tavalliseen virtalaturiin (ei sisälly toimitukseen). Kestää n. 3-4 tuntia, ennen kuin sisäinen akku latautuu täyteen.
2. Ohjauspaneelin merkkivalot palavat sinisenä latauksen aikana. Valot muuttuvat vihreiksi, kun laite on ladattu täyteen.
3. Irrota USB-kaapeli laitteesta, kun se on ladattu täyteen.

Huomautus: Kun toimintopainiketta painetaan, merkkivalo muuttuu punaiseksi 5 sekunniksi ja sammuu sitten osoittaen, että akku on vähissä ja se on ladattava.

KÄYTTÄMINEN

1. Aseta purkki tasaiselle pinnalle avoin puoli ylöspäin. Täytä purkki suosikkiaineksillasi. Puhdistettua vettä on lisättävä tietty määrä laitteen moitteettoman toiminnan helpottamiseksi. Ainesosien ja veden suhde on 2:3.

Huomautus:

- 1) Laita nesteet pulloon ensin, ellei resepti vaadi toisin.
 - 2) Leikkaa ainekset pieniksi paloiksi (n. 10mm*10mm*10mm) ennen niiden laittamista purkkiin.
 - 3) Seoksen määrä ei saa ylittää purkissa ilmoitettua enimmäistasoa.
 - 4) Älä koskaan käytä kiehuvia nesteitä tai valmista kuumia juomia (>40°C).
 - 5) Älä koskaan käytä tehosekoitinta tyhjänä tai jos siinä on vain kiinteitä aineksia.
2. Laita kansi purkin päälle ja käännä kantta sulkeutuaksesi tiukasti.
 3. Kierrä purkkia myötäpäivään pääyksikköön. Kuulet napsahduksen.
 4. Paina virtapainiketta, kaikki merkkivalot palavat vihreinä. Laite on valmiustilassa.
Jos mitään toimintoa ei suoriteta 30 sekunnin kuluessa, kaikki merkkivalot sammuvat.
 5. Valitse haluamasi toiminto: **Sekoitus, Jää, Smoothie, Pulssi**.
 - 1) Valitse sekoitustoiminto **painamalla** Blend-painiketta.
Oletustyöaika on 30 sekuntia. Laite lakkaa toimimasta automaattisesti.
 - 2) Valitse jäätoiminto painamalla **Ice-painiketta**.
Oletustyöaika: käynnistä 9 sekuntia ja pysähdy 1 sekunniksi, jaksota 3 kertaa. Laite lakkaa toimimasta automaattisesti.
Kun murskaat jäätä tai kovaa ruokaa, pidä toinen käsi tukevasti kannella.
 - 3) Valitse smoothietoiminto painamalla **Smoothie-painiketta**.
Oletustyöaika: käynnistä 9 sekuntia ja pysähdy 1 sekunniksi, jaksota 3 kertaa. Laite lakkaa toimimasta automaattisesti.
 - 4) Käynnistä pulssitoiminto pitämällä pulssipainiketta **painettuna**. Saat täyden tehon. Vapauta painike lopettaaksesi työskentelyn.
 6. Laite voidaan sammuttaa milloin tahansa painamalla virtapainiketta.
 7. Varmista, että terä on pysähtynyt kokonaan ennen purkin kannen poistamista.
 8. Kun moottoripohja on poistettu, ainekset voidaan kaataa purkista toiseen astiaan tai nauttia juotuna suoraan purkista.

Huomautus:

- 1) Paina toimintopainiketta uudelleen laitteen käytön aikana pitääksesi tauon 10 sekunniksi. Toimintopainikkeen vihreä valo vilkkuu. Jos se vilkkuu 10 sekuntia ilman mitään toimintoa, se sammuu. Jos

toimintopainiketta painetaan uudelleen 10 sekunnin kuluessa, laite jatkaa nykyisen ohjelman suorittamista.

- 2) Murskaa jää lisäämällä enintään 2 jääkuutiota.
- 3) Jokaisella käyttökerralla käyttöjaksojen välillä on oltava vähintään 10 minuutin tauko, anna laitteen jäähtyä huonelämpötilaan ennen seuraavan käyttöjakson aloittamista.
- 4) Jotkut tehtävistä, joita ei voida suorittaa tehokkaasti tehosekoittimella, ovat: munanvalkuaisten vatkaaminen, kermavaahto, perunamuusi, lihan jauhaminen, taikinan sekoittaminen, mehun uuttaminen hedelmistä ja vihanneksista.
- 5) Seuraavia esineitä ei saa koskaan laittaa laitteeseen, koska ne voivat aiheuttaa vaurioita: luut, suuret kiinteät palat, pakasteet tai sitkeät ruoat, kuten nauriit.
- 6) Älä käytä laitetta yli 6 jaksoa, odota vain, kunnes laite on jäähtynyt huonelämpötilaan, ennen kuin suoritat seuraavat käyttöjaksot.
- 7) Kun kaikkia toimenpiteitä on sekoitettu jatkuvasti 6 syklin ajan, pakotettu tauko aloitetaan välittömästi 30 minuutiksi. Kaikki merkkivalot palavat punaisena ja vilkkuvat 10 kertaa. Jos virtapainiketta painetaan uudelleen 30 minuutin kuluessa, kaikki merkkivalot palavat punaisina ja vilkkuvat 10 kertaa ja sammuvat sitten.
- 8) Älä säilytä ruokaa purkissa yli puoli tuntia.

RESEPTI

RUOAN TYYPPI	TEKNISET TIEDOT	PAINO
Porkkana (omena, päärynä jne.)	Leikkaa 10 mm * 10 mm * 10 mm	Porkkana: 200g Vesi: 300g
Jään murskaus	35mm * 35mm * 35mm	2 KPL
Jäädetyt mansikat	/	Maito: 200g Jäädetyt mansikat: 5 kpl

PUHDISTUS JA HUOLTO

1. Poista kaikki irrotettavat osat ennen puhdistamista. Kierrä purkki irti pääyksiköstä.
2. Muista puhdistaa välittömästi käytön jälkeen, jotta puhdistaminen on helppoa. Älä anna ruoan kuivua purkissa, koska se vaikeuttaa puhdistamista.
3. Pese purkki, purkin kansi ja suodata huolellisesti lämpimällä saippuavedellä. Huuhtelee ja kuivaa huolellisesti. Ne voidaan pestä myös astianpesukoneessa, mutta lämpötila-asetus ei saa ylittää 65 °C.
4. Harjaa terä puhtaaksi lämpimällä saippuavedellä ja huuhtelee sitten huolellisesti hanan alla. Kun puhdistat teriä, älä upota terän osia veteen pitkäksi aikaa. Kun olet puhdistanut terät, käännä purkki ylösalaisin ja kuivaa se huolellisesti. **Älä koske teräviin teriin, käsittele varovasti.**
5. Pyyhi moottoripohjan ulkopinnat pehmeällä, kostealla liinalla. **Huomaa: Älä laita moottoripohjaa astianpesukoneeseen. Älä koskaan upota moottoripohjaa tai USB-kaapelia veteen tai muuhun nesteeseen.**
6. Purkin kannen tiivisterengas voidaan irrottaa puhdistusta varten. Asenna se puhdistuksen jälkeen takaisin oikein purkin kanteen.
7. Älä käytä hankaavia puhdistusaineita tai teräsvillaa.
8. Varmista ennen varastointia, että kaikki osat ovat puhtaat ja kuivat. Älä koskaan säilytä laitetta sen ollessa märkä.

TEKNISET TIEDOT

Nimellisteho: 120W

Tulojännite: DC5V/1-3A

Akun jännite: 11V 

Akun kapasiteetti: 2000mAh

TAKUU JA ASIAKASPALVELU

Laitteemme tarkastetaan huolellisesti, ennen kuin ne toimitetaan jälleenmyyntiin. Jos laite on kaikesta huolimatta vioittunut tuotannon tai kuljetuksen aikana, palauta se jälleenmyyjälle.

Laitteella on 2 vuoden takuu ostopäivästä lukien. Mikäli sinulla on viallinen tuote, voit palata suoraan paikkaan jossa suoritit hankinnan.

Takuu ei kata vikoja, jotka aiheutuvat laitteen virheellisestä käsittelystä, ulkopuolisten suorittamista muutoksista tai korjauksista tai muiden kuin alkuperäisosien asentamisesta laitteeseen.

Säilytä aina kuitti, ilman kuittia et voi vaatia mitään takuun puitteissa. Vauriot jotka johtuvat ohjekirjan noudattamatta jättämisestä, aiheuttavat takuun raukeamisen, jos tämä johtaa seurannaisiin vahinkoihin, emme ole vastuussa. Meitä ei voi myöskään pitää vastuullisena materiaalisista vahingoista tai henkilökohtaisista vammoista jotka johtuvat laitteen epäasiallisesta käytöstä tai jos käyttöohjeita ei noudateta. Vauriot lisävarusteille eivät tarkoita koko laitteen ilmaista vaihtoa. Tämän kaltaisessa tapauksessa ole hyvä ja ota yhteyttä palveluyksikköömme. Rikotusta lasista tai muovin kappaleista veloitetaan aina. Viat kuluviissa osissa tai osissa jotka ovat alttiita rasitukselle kuten myös puhdistukselle, huollolle tai vaihdolle, mainitut osat eivät kuulu takuun piiriin ja tulee maksaa.



Tämä tuote on merkitty Euroopan parlamentin ja neuvoston direktiivin 2012/19/EU mukaan jäteastialla, jonka yli on vedetty rasti. Tämä erilliskeräysmerkintä tarkoittaa, että tuotetta ei saa hävittää talousjätteen mukana. Vaarallisten aineiden, seosten tai komponenttien vuoksi sähkö- ja elektroniikkalaitteet, joita ei lajitella valikoivasti, voivat olla vaarallisia ympäristölle ja ihmisten terveydelle. Tietoja tuotteen kierrättämisestä saat paikallisilta viranomaisilta tai jätehuollosta.

Valmistaja ja maahantuojaja:

Fun Nordic ApS
Rugkobbel 260
6200 Aabenraa
Denmark
www.funnordic.dk

Instruction manual – English

SAFETY INSTRUCTIONS

Before use make sure to read all of the below instructions in order to avoid injury or damage, and to get the best results from the appliance. Make sure to keep this manual in a safe place. If you give or transfer this appliance to someone else make sure to also include this manual.

In case of damage caused by user failing to follow the instructions in this manual the warranty will be void. The manufacturer/importer accepts no liability for damages caused by failure to follow the manual, a negligent use or use not in accordance with the requirements of this manual.

1. Warning: Potential risk of injuries from misuse.
2. Appliances can be used by persons with reduced physical, sensory or mental capabilities or lack of experience and knowledge if they have been given supervision or instruction concerning use of the appliance in a safe way and if they understand the hazards involved.
3. Children shall not play with the appliance.
4. Care shall be taken when handling the sharp cutting blades, emptying the bowl and during cleaning.
5. Be careful if hot liquid is poured into this appliance as it can be ejected out of the appliance due to a sudden steaming.
6. Always disconnect the appliance from the power supply such as charger (not supplied) if it is left unattended and before assembling, disassembling or cleaning.
7. This appliance shall not be used by children. Keep the appliance and its supplied USB cord out of reach of children.
8. **WARNING** — Always operate the blender with the jar lid in position as indicated in the instructions.
9. Switch off the appliance and disconnect from the power supply such as charger (not supplied) before changing accessories or approaching parts that move in use.
10. This appliance is intended to be used in household and similar applications such as: staff kitchen areas in shops, offices and other working environments; farm houses; by clients in hotels, motels and other residential type environments; bed and breakfast type environments.
11. This product contains Lithium-ion batteries that are not replaceable. **DO NOT** attempt to dismantle this appliance or replace the batteries to avoid possible injury or death.
12. **WARNING:** For the purposes of recharging the battery, only use the USB cable provided with this appliance.
13. It must only be supplied at safety extra low voltage corresponding to the marking on the appliance.
14. Ensure that the USB cable is not hung over sharp edges and keep it away from hot objects and open flames.
15. Do not use the appliance for other than intended use.
16. The use of accessory attachment not recommended by the appliance manufacturer may cause injuries.
17. Avoid contacting moving parts. Do not remove the motor base from the jar until the blades have stopped moving.
18. Blades are sharp, so handle carefully.
19. Keep hands and utensils out of the container while blending to reduce the risk of severe injury to persons or damage to the blender. A scraper may be used but must be used only when the blender is not running.
20. This appliance is for household use only.
21. **WARNING!** To protect against fire, electrical shock, or injury to persons:
 - Do not immerse USB cable and motor base in water or any other liquids.
 - Always turn off the appliance before cleaning.
22. To avoid the possibility of personal injury, always turn off the appliance and disconnect it from the USB cable before putting on or removing parts, and before cleaning the appliance.

23. Do not place the appliance on or near a hot gas or electric burner, or in a heated oven or in a sink or washbasin.
24. Let the appliance cool completely before putting away or storing.
25. Do not expose a battery pack or appliance to fire or excessive heat.
26. Never leave the appliance unattended during use.
27. Always use the appliance on a secure, dry level surface.
28. To reduce the risk of injury, never place the jar on motor unit without the jar lid properly attached.
29. In order to avoid the battery to self discharge, please charge the battery at least one time every 6 months.
30. Regarding the instructions for cleaning the surfaces which come in contact with food and operating times, please refer to the below paragraph of the manual.

FEATURES

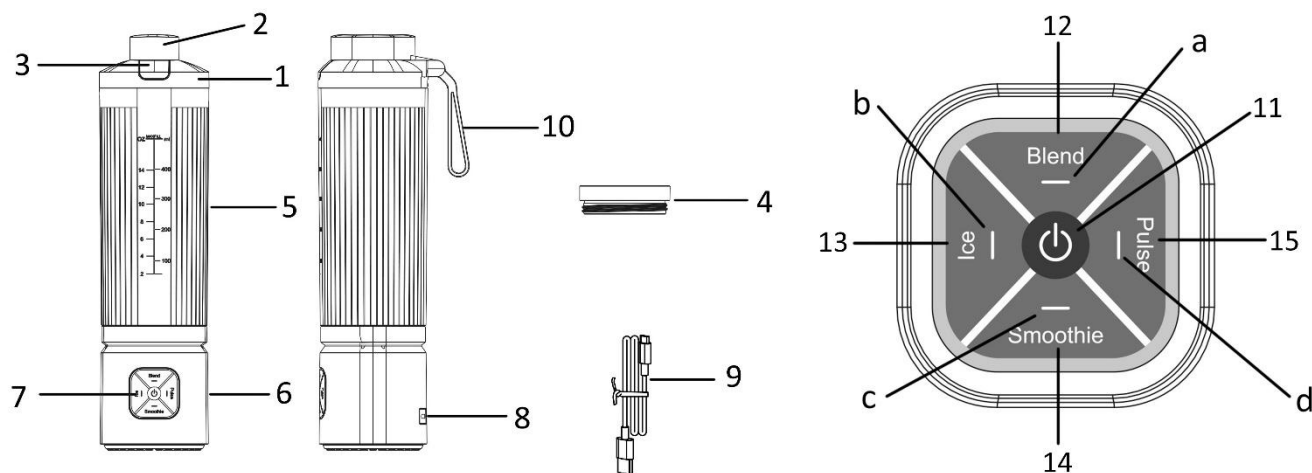

1. Lid
2. Spout cap
3. Spout cap opening button
4. Filter
5. Jar
6. Motor base
7. Control panel
8. Charging port
9. USB cable
10. Handle strap
11. Power button
12. Blend mode button
13. Ice mode button
14. Smoothie mode button
15. Pulse mode button

Indicator lights:

- a) Blend mode indicator light
- b) Ice mode indicator light
- c) Smoothie mode indicator light
- d) Pulse mode indicator light

BEFORE USE

1. Remove all the packaging materials.

2. Clean the appliance according to the section “cleaning and maintenance”.
3. Be sure all parts are properly assembled and in place before use.

HOW TO CHARGE

A power charger is not supplied with the appliance. To charge this appliance, use a standard power charger of DC5V/1-3A specification with the supplied USB cable.

1. Connect the charging port on the motor base with the supplied USB cable to a standard power charger (not included). It takes approx. 3-4 hours for the internal battery to be fully charged.
2. The indicator lights on the control panel will illuminate blue while charging. The lights will turn green once the unit is fully charged.
3. Disconnect the USB cable from the appliance after fully charged.

Note: When the function button is pressed, the indicator light will turn red for 5 seconds and then turn off, indicating that the battery is low and needs to be charged.

HOW TO USE

1. Place the jar on a flat surface with the open end facing up. Fill the jar with your favorite ingredients. A certain amount of purified water has to be added to facilitate the smooth running of appliance. The proportion of the ingredients and water is 2:3.

Note:

- 1) Put liquids in the bottle first, unless a recipe says otherwise.
 - 2) Cut the ingredients into small pieces (approx. 10mm*10mm*10mm) before placing them in the jar.
 - 3) The amount of mixture should not exceed the max level as indicated on the jar.
 - 4) Never use boiling liquids or make hot drink (>40°C).
 - 5) Never run the blender empty or with solids only.
2. Put the lid onto the jar and rotate the lid to close firmly.
 3. Rotate the jar clockwise onto the main unit. A “click” sound will be heard.
 4. Press the power button, all indicator lights will illuminate green. The appliance is on standby. If no operation is performed within 30 seconds, all lights will be off.
 5. Select your desired function: **Blend, Ice, Smoothie, Pulse**.
 - 1) Press the **Blend** button to select blend function.
The default working time is 30 seconds. The appliance will stop working automatically.
 - 2) Press the **Ice** button to select ice function.
The default working time: start for 9 seconds and stop for 1 second, cycle 3 times. The appliance will stop working automatically.
When crushing ice or hard food, keep one hand firmly on the lid.
 - 3) Press the **Smoothie** button to select smoothie function.
The default working time: start for 9 seconds and stop for 1 second, cycle 3 times. The appliance will stop working automatically.
 - 4) Press and hold the **Pulse** button to start pulse function. You will get full power. Release the button to stop working.
 6. The appliance can be turned off at any time by pressing the power button.
 7. Ensure the blade has completely stopped before removing the jar lid.
 8. After the motor base has been removed, the ingredients can be poured from the jar into another container or can be enjoyed drinking straight from the jar.

Note:

- 1) During the operation of the appliance, press the function button again to pause for 10 seconds. The green light of the function button will flash. If it flashes for 10 seconds without any operation, it will turn off. If the function button is pressed again within 10 seconds, the appliance will continue to run the current program.

- 2) To crush ice, add up to 2 ice cubes.
- 3) For each use, at least 10 minutes of rest time must be maintained between operation cycles, let the unit cool to room temperature before performing next operation cycle.
- 4) Some of the tasks that cannot be performed efficiently with a blender are: beating egg whites, whipping cream, mashing potatoes, grinding meat, mixing dough, extracting juice from fruit and vegetable.
- 5) The following items should never be placed in the unit as they may cause damage: bones, large pieces of solid, frozen food, or tough foods such as turnips.
- 6) Do not run the appliance for more than 6 cycles, only wait until the unit is cooled to room temperature before performing next operation cycles.
- 7) After all procedures have undergone continuous stirring for 6 cycles, a forced pause will be initiated immediately for 30 minutes. All indicator lights will illuminate red and flash 10 times. If the power button is pressed again within 30 minutes, all indicator lights will illuminate red and flash 10 times and then turn off.
- 8) Do not store food in the jar for more than half an hour.

RECIPE

FOOD TYPE	SPEC	WEIGHT
Carrot (apple, pear etc.)	Cut into 10mm*10mm*10mmm	Carrot: 200g Water: 300g
Ice crush	35mm*35mm*35mmm	2 PCS
Frozen strawberries	/	Milk: 200g Frozen strawberries: 5 pieces

CLEANING AND MAINTENANCE

1. Before cleaning, remove all detachable components. Rotate the jar off the main unit.
2. Be sure to clean immediately after use for easy cleaning. Do not let the food dry in the jar, as this will make cleaning difficult.
3. Wash the jar, jar lid, and filter carefully with warm, soapy water. Rinse and dry thoroughly. They can also be cleaned in a dishwasher, but the temperature setting should not exceed 65 °C.
4. Brush the blade clean with warm soapy water, then rinse thoroughly under the tap. When cleaning the blades, do not immerse the blade components in water for a long time. After cleaning the blades, invert the jar and dry it thoroughly. **Do not touch sharp blades, handle with care.**
5. Wipe exterior surfaces of the motor base with a soft, moist cloth. **Note: Do not put motor base in a dishwasher. Never immerse motor base or USB cable in water or any other liquid.**
6. The jar lid sealing ring can be removed for cleaning. After cleaning, reinstall it back correctly to the jar lid.
7. Do not use abrasive cleaners or steel wool.
8. Be sure all parts are clean and dry before storing. Never store the appliance while it is wet.

TECHNICAL DATA

Rated power: 120W

Input voltage: DC5V/1-3A

Battery voltage: 11V 

Battery capacity: 2000mAh

GUARANTEE AND CUSTOMER SERVICE

Before delivery our devices are subjected to rigorous quality control. If, despite all care, damage has occurred during production or transportation, please return the device to your dealer.

For the purchased device we provide 2 years guarantee, commencing from the day of sale. If you have a defective product, you can directly go back to the point of purchase.

Defects which arise due to improper handling of the device and malfunctions due to interventions and repairs by third parties or the fitting of non-original parts are not covered by this guarantee. Always keep your receipt, without the receipt you can't claim any form of warranty. Damage caused by not following the instruction manual, will lead to a void of warranty, if this results in consequential damages then we will not be liable. Neither can we hold responsible for material damage or personal injury caused by improper use or if the instruction manual are not properly executed. Damage to accessories does not mean free replacement of the whole appliance. In such case please contact our service department. Broken glass or breakage of plastic parts is always subject to a charge. Defects to consumables or parts subjected to wearing, as well as cleaning, maintenance or the replacement of said parts are not covered by the warranty and are to be paid.



This product is labelled with this crossed out wheel bin symbol in accordance with European Directive 2012/19/EU to indicate that it must not be disposed of with your other household waste. Due to the presence of hazardous substances, mixtures or components, electrical and electronic devices that are ████████ not subject to selective sorting are potentially dangerous to the environment and human health. Please check your local city office or waste disposal service for the return and recycling of this product.

Manufactured and imported by:

Fun Nordic ApS
Rugkobbel 260
6200 Aabenraa
Denmark
www.funnordic.dk

Bedienungsanleitung – Deutsch

SICHERHEITSHINWEISE

Lesen Sie vor dem Gebrauch unbedingt die nachfolgenden Anleitungen, um Verletzungen oder Beschädigungen zu vermeiden und das beste Ergebnis mit dem Gerät zu erzielen. Bewahren Sie diese Bedienungsanleitung an einem sicheren Ort auf. Wenn Sie dieses Gerät an eine andere Person weitergeben, stellen Sie sicher, dass Sie auch diese Bedienungsanleitung aushändigen.

Im Falle von Beschädigungen, die durch die Missachtung der Anleitungen in dieser Bedienungsanleitung verursacht wurden, wird die Garantie ungültig. Der Hersteller/Importeur haftet nicht für Schäden, die durch Missachtung der Bedienungsanleitung, fahrlässigen Gebrauch oder Benutzung, die nicht in Übereinstimmung mit den Anforderungen dieser Bedienungsanleitung erfolgt, verursacht wurden.

1. Warnung: Verletzungsgefahr bei Fehlgebrauch.
2. Geräte können von Personen mit eingeschränkten körperlichen, sensorischen oder geistigen Fähigkeiten oder mangelnder Erfahrung und Kenntnis benutzt werden, wenn sie beaufsichtigt werden oder in die sichere Benutzung des Gerätes unterwiesen werden und wenn sie die damit verbundenen Gefahren verstehen.
3. Kinder dürfen nicht mit dem Gerät spielen.
4. Lassen Sie bei der Handhabung der scharfen Messer, beim Leeren der Schüssel und während des Reinigens Vorsicht walten.
5. Vorsicht beim Einfüllen von heißen Flüssigkeiten in das Gerät, da heißer Dampf austreten kann.
6. Trennen Sie das Gerät immer von der Stromversorgung, z. B. vom Ladegerät (nicht im Lieferumfang enthalten), wenn es unbeaufsichtigt bleibt und bevor Sie es zusammenbauen, auseinandernehmen oder reinigen.
7. Dieses Gerät darf nicht von Kindern benutzt werden. Bewahren Sie das Gerät und das mitgelieferte USB-Kabel außerhalb der Reichweite von Kindern auf.
8. WARNUNG — Benutzen Sie den Mixer immer mit dem Behälterdeckel in der in der Gebrauchsanweisung angegebenen Position.
9. Schalten Sie das Gerät aus und trennen Sie es von der Stromversorgung, z. B. vom Ladegerät (nicht im Lieferumfang enthalten), bevor Sie Zubehörteile wechseln oder sich Teilen nähern, die sich im Betrieb bewegen.
10. Dieses Gerät ist dazu bestimmt, im Haushalt und ähnlichen Anwendungsbereichen benutzt zu werden, wie z.B.: in Personalküchen von Ladengeschäften, Büros und anderen Arbeitsumgebungen, Bauernhäuser; von Kunden in Hotels, Motels und anderen wohnähnlichen Umgebungen; Pensionen und ähnlichen Unterkünften.
11. Dieses Produkt enthält Lithium-Ionen-Batterien, die nicht austauschbar sind. Versuchen Sie NICHT, dieses Gerät zu zerlegen oder die Batterien auszutauschen, um mögliche Verletzungen oder Todesfälle zu vermeiden.
12. WARNUNG: Verwenden Sie zum Aufladen des Akkus ausschließlich das mit diesem Gerät mitgelieferte USB-Kabel.
13. Es darf nur mit einer Sicherheitskleinspannung versorgt werden, die der Kennzeichnung auf dem Gerät entspricht.
14. Achten Sie darauf, dass das USB-Kabel nicht über scharfe Kanten hängt und halten Sie es von heißen Gegenständen und offenen Flammen fern.
15. Verwenden Sie das Gerät nur zu seinem bestimmungsgemäßen Zweck.
16. Die Verwendung von Zubehör, das nicht vom Hersteller empfohlen wird, kann Verletzungen verursachen.
17. Vermeiden Sie den Kontakt mit beweglichen Teilen. Nehmen Sie die Motoreinheit erst vom Behälter ab, wenn sich die Klingen nicht mehr bewegen.
18. Die Schneiden sind scharf, gehen Sie daher vorsichtig damit um.

19. Beim Mixen Halten Sie während des Mixens weder Hände noch Utensilien in den Behälter, Um die Gefahr schwerer Verletzungen oder Schäden am Mixer zu verringern, niemals beim Mixen Hände oder Utensilien in den Behälter einführen. Ein Schaber kann verwendet werden, darf aber nur dann, wenn der Mixer aus ist.
20. Dieses Gerät ist nur für Privathaushalte vorgesehen.
21. **Warnung!** Zum Schutz vor Feuer, Stromschlag oder Personenschäden:
 - Tauchen Sie das USB-Kabel und die Motoreinheit nicht in Wasser oder andere Flüssigkeiten.
 - Schalten Sie das Gerät vor der Reinigung immer aus.
22. Um mögliche Verletzungen zu vermeiden, schalten Sie das Gerät immer aus und trennen Sie es vom USB-Kabel, bevor Sie Teile anbringen oder entfernen und bevor Sie das Gerät reinigen.
23. Stellen Sie das Gerät nicht auf oder in die Nähe eines heißen Gas- oder Elektrobrenners, in einen beheizten Ofen oder in ein Spül- oder Waschbecken.
24. Lassen Sie das Gerät vollständig abkühlen, bevor Sie es wegräumen oder verstauen.
25. Setzen Sie den Akku oder das Gerät keinem Feuer oder übermäßiger Hitze aus.
26. Lassen Sie das Gerät während des Gebrauchs niemals unbeaufsichtigt.
27. Verwenden Sie das Gerät immer auf einer sicheren, trockenen und ebenen Fläche.
28. Um die Verletzungsgefahr zu verringern, stellen Sie den Behälter niemals auf die Motoreinheit, ohne dass der Behälterdeckel korrekt angebracht ist.
29. Um zu vermeiden, dass sich die Batterie selbst entlädt, laden Sie die Batterie bitte mindestens alle 6 Monate einmal auf.
30. Um Informationen zur Reinigung der Flächen, die mit Lebensmitteln in Berührung kommen zu erhalten, lesen Sie bitte den Nachfolgenden Abschnitt Reinigung und Wartung in der Bedienungsanleitung. Um Informationen zu Betriebszeiten zu erhalten, lesen Sie bitte den nachfolgenden Abschnitt in der Bedienungsanleitung.

FUNKTIONEN

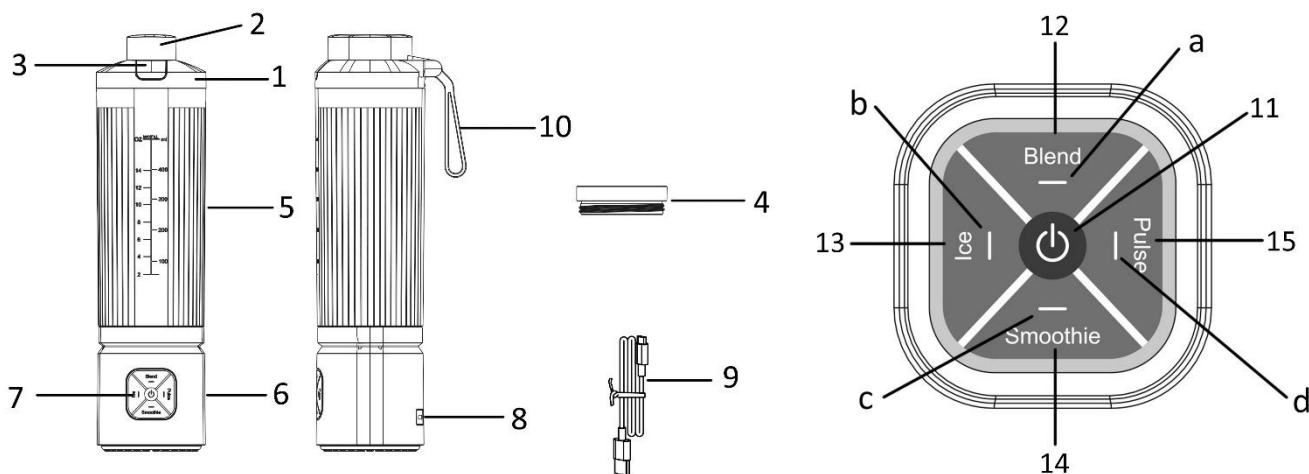

1. Deckel
2. Ausgießer-Kappe
3. Öffnungsknopf für Ausgießerkappen
4. Filtern
5. Glas
6. Motoreinheit
7. Bedienfeld
8. Ladeanschluss
9. USB-Kabel

10. Griffschlaufe
11. Ein-/Aus-Schalter
12. Mischmodus-Taste
13. Eismodus-Taste
14. Smoothie-Modus-Taste
15. Taste für den Pulse-Modus

Anzeigeleuchten:

- a) Anzeigeleuchte Mischmodus
- b) Anzeigeleuchte Eismodus
- c) Anzeigeleuchte Smoothie-Modus
- d) Anzeigeleuchte Pulse-Modus

VOR DEM GEBRAUCH

1. Entfernen Sie sämtliches Verpackungsmaterial.
2. Reinigen Sie das Gerät wie unter "Reinigung und Pflege" beschrieben.
3. Vergewissern Sie sich vor dem Gebrauch, dass alle Teile richtig zusammengebaut und an ihrem Platz sind.

AUFLADEN

Ein Ladegerät ist nicht im Lieferumfang des Geräts enthalten. Verwenden Sie zum Aufladen dieses Geräts ein Standard-Ladegerät der Spezifikation DC5V/1-3A mit dem mitgelieferten USB-Kabel.

1. Verbinden Sie den Ladeanschluss der Motoreinheit mit dem mitgelieferten USB-Kabel mit einem Standard-Ladegerät (nicht im Lieferumfang enthalten). Es dauert ca. 3-4 Stunden, bis der interne Akku vollständig aufgeladen ist.
2. Die Anzeigeleuchten auf dem Bedienfeld leuchten während des Ladevorgangs blau. Die Lichter leuchten grün, sobald das Gerät vollständig aufgeladen ist.
3. Ziehen Sie das USB-Kabel vom Gerät ab, nachdem es vollständig aufgeladen wurde.

Hinweis: Wenn die Funktionstaste gedrückt wird, leuchtet die Anzeigeleuchte 5 Sekunden lang rot und erlischt dann, was darauf hinweist, dass der Akku schwach ist und aufgeladen werden muss.

BENUTZUNG

1. Stellen Sie den Behälter mit der Öffnung nach oben auf eine ebene Fläche. Füllen Sie das Glas mit Ihren Lieblingszutaten. Eine bestimmte Menge an gereinigtem Wasser muss hinzugefügt werden, um den reibungslosen Betrieb des Geräts zu gewährleisten. Das Verhältnis aus Zutaten und Wasser beträgt 2:3.

Hinweis:

- 1) Geben Sie Flüssigkeiten zuerst in die Flasche, es sei denn, ein Rezept gibt etwas anderes an.
 - 2) Schneiden Sie die Zutaten in kleine Stücke (ca. 10mm*10mm*10mm), bevor Sie sie in den Behälter geben.
 - 3) Die Menge der Masse sollte die auf dem Behälter angegebene Höchstmenge nicht überschreiten.
 - 4) Keinesfalls kochende Flüssigkeiten verwenden oder heiße Getränke (>40°C) zubereiten.
 - 5) Lassen Sie den Mixer nie leer oder nur mit festen Zutaten laufen.
2. Setzen Sie den Deckel auf den Behälter und drehen Sie den Deckel, um ihn fest zu schließen.
 3. Drehen Sie den Behälter im Uhrzeigersinn auf die Haupteinheit. Ein Klickgeräusch ist zu hören.
 4. Drücken Sie die Einschalttaste, alle Anzeigeleuchten leuchten grün. Das Gerät befindet sich im Standby-Modus.

Wenn innerhalb von 30 Sekunden keine Bedienung erfolgt, sind alle Leuchten aus.

5. Wählen Sie die gewünschte Funktion: **Mixen, Eis, Smoothie, Pulsieren.**

- 1) Drücken Sie die **Taste Mischen**, um die Mischfunktion auszuwählen.
Die Standardarbeitszeit beträgt 30 Sekunden. Das Gerät stoppt automatisch.
- 2) Drücken Sie die **Eis-Taste**, um die Eisfunktion auszuwählen.

Die Standardarbeitszeit: 9 Sekunden starten und 1 Sekunde anhalten, 3 Mal wechseln. Das Gerät stoppt automatisch.

Halten Sie beim Zerkleinern von Eis oder harten Lebensmitteln eine Hand fest auf dem Deckel.

3) Drücken Sie die **Smoothie-Taste, um die Smoothie-Funktion auszuwählen.**

Die Standardarbeitszeit: 9 Sekunden starten und 1 Sekunde anhalten, 3 Mal wechseln. Das Gerät stoppt automatisch.

4) Halten Sie die Pulse-Taste gedrückt, um die Pulse-Funktion zu starten. Sie erhalten die volle Leistung. Taste loslassen, um den Betrieb zu beenden.

6. Das Gerät kann jederzeit durch Drücken der Ein-/Aus-Taste ausgeschaltet werden.

7. Vergewissern Sie sich, dass die Klinge vollständig zum Stillstand gekommen ist, bevor Sie den Behälterdeckel abnehmen.

8. Nachdem der Motorsockel entfernt wurde, können die Zutaten aus dem Behälter in einen anderen Behälter gefüllt oder direkt aus dem Behälter getrunken werden.

Hinweis:

1) Drücken Sie während des Betriebs des Geräts erneut die Funktionstaste, um 10 Sekunden lang anzuhalten. Das grüne Licht der Funktionstaste blinkt. Wenn es 10 Sekunden lang blinkt, ohne dass es bedient wird, schaltet es sich aus. Wenn die Funktionstaste innerhalb von 10 Sekunden erneut gedrückt wird, führt das Gerät das aktuelle Programm fort.

2) Um Eis zu zerkleinern, geben Sie bis zu 2 Eiswürfel hinzu.

3) Für jeden Gebrauch muss eine Ruhezeit von mindestens 10 Minuten zwischen den Betriebszyklen eingehalten werden. Lassen Sie das Gerät auf Raumtemperatur abkühlen, bevor Sie den nächsten Betriebszyklus durchführen.

4) Einige der Aufgaben, die mit einem Mixer nicht effizient ausgeführt werden können, sind: Eiweiß steif schlagen, Sahne schlagen, Kartoffeln pürieren, Fleisch zerkleinern, Teig mischen, Saft aus Obst und Gemüse extrahieren.

5) Die folgenden Gegenstände sollten niemals in das Gerät gelegt werden, da sie Beschädigungen verursachen können: Knochen, große Stücke fester Lebensmittel, gefrorene Lebensmittel oder zähe Lebensmittel wie Rüben.

6) Lassen Sie das Gerät nicht länger als 6 Zyklen laufen, warten Sie nur, bis das Gerät auf Raumtemperatur abgekühlt ist, bevor Sie die nächsten Betriebszyklen durchführen.

7) Nachdem alle Eingriffe 6 Zyklen lang kontinuierlich gerührt wurden, wird sofort eine Zwangspause für 30 Minuten eingeleitet. Alle Anzeigeleuchten leuchten rot und blinken 10 Mal. Wenn die Ein-/Aus-Taste innerhalb von 30 Minuten erneut gedrückt wird, leuchten alle Anzeigeleuchten rot und blinken 10 Mal, bevor sie erlöschen.

8) Bewahren Sie Lebensmittel nicht länger als eine halbe Stunde im Glas auf.

REZEPT

LEBENSMITTELART	TECHNISCHE DATEN	GEWICHT
Karotte (Apfel, Birne usw.)	Geschnitten in 10 mm * 10 mm * 10 mm	Karotte: 200g Wasser: 300g
Eiszerkleinerung	35 mm * 35 mm * 35 mm mm	2 STK.
Gefrorene Erdbeeren	/	Milch: 200g Gefrorene Erdbeeren: 5 Stück

REINIGUNG UND PFLEGE

1. Entfernen Sie vor dem Reinigen alle abnehmbaren Teile. Drehen Sie den Behälter von der Haupteinheit ab.

2. Reinigen Sie das Gerät sofort nach dem Gebrauch, um die Reinigung zu erleichtern. Lassen Sie die Lebensmittel nicht im Behälter trocknen, da dies die Reinigung erschwert.

3. Waschen Sie den Behälter, den Behälterdeckel und den Filter sorgfältig mit warmem Seifenwasser ab. Spülen und gründlich abtrocknen. Sie können auch in der Spülmaschine gereinigt werden, die Temperatur sollte jedoch 65 °C nicht überschreiten.
4. Reinigen Sie die Klinge mit warmem Seifenwasser und spülen Sie sie dann gründlich unter fließendem Wasser ab. Tauchen Sie die Messerteile beim Reinigen der Klingen nicht über einen längeren Zeitraum in Wasser. Nach dem Reinigen der Klingen drehen Sie den Behälter um und trocknen Sie ihn gründlich ab. **Scharfe Klingen nicht berühren, vorsichtig handhaben.**
5. Die Außenflächen der Motoreinheit mit einem weichen, feuchten Tuch abwischen. **Hinweis: Stellen Sie den Motorsockel nicht in eine Geschirrspülmaschine. Tauchen Sie die Motoreinheit oder das USB-Kabel niemals in Wasser oder eine andere Flüssigkeit.**
6. Der Verschlussring des Behälterdeckels kann zur Reinigung entfernt werden. Bringen Sie ihn nach der Reinigung wieder korrekt auf dem Behälterdeckel an.
7. Verwenden Sie keine scharfen Reinigungsmittel oder Scheuerpads.
8. Vergewissern Sie sich vor der Lagerung, dass alle Teile sauber und trocken sind. Lagern Sie das Gerät nie, wenn es nass ist.

TECHNISCHE DATEN

Nennleistung: 120W

Eingangsspannung: DC5V / 1-3A

Batteriespannung: 11V 

Batteriekapazität: 2000mAh

GEWÄHRLEISTUNG UND KUNDENSERVICE

Vor der Lieferung werden unsere Geräte einer strengen Qualitätskontrolle unterzogen. Wenn, trotz aller Sorgfalt, während der Produktion oder dem Transport Beschädigungen aufgetreten sind, senden Sie das Gerät zurück an den Händler.

Wir bieten eine 2-Jahres-Gewährleistung für das erworbene Gerät, beginnend am Tag des Verkaufs. Wenn Sie ein defektes Produkt haben, nehmen Sie bitte direkt Kontakt mit dem Verkäufer auf.

Defekte, die aufgrund von unangemessenem Umgang mit dem Gerät entstehen und Störungen aufgrund von Eingriffen und Reparaturen Dritter oder das Montieren von nicht-Originalteilen werden nicht von dieser Gewährleistung abgedeckt. Die Quittung immer aufbewahren, ohne Quittung wird jegliche Gewährleistung ausgeschlossen. Bei Schäden durch Nichteinhalten der Bedienungsanleitung erlischt die Gewährleistung, Wir sind für daraus resultierende Folgeschäden nicht haftbar. Für Materialschäden oder Verletzungen aufgrund falscher Anwendung oder Nichtbefolgen der Sicherheitshinweise sind wir nicht haftbar. Schäden an den Zubehörteilen bedeutet nicht, dass das gesamte Gerät kostenlos ausgetauscht wird. In diesem Fall kontaktieren Sie unseren Kundendienst. Zerbrochenes Glas oder Kunststoffteile sind immer kostenpflichtig. Schäden an Verbrauchsmaterialien oder Verschleißteilen, sowie Reinigung, Wartung oder Austausch der besagten Teile werden durch die Gewährleistung nicht abgedeckt und sind deshalb kostenpflichtig.



Das nebenstehende Symbol einer durchgestrichenen Mülltonne auf Rädern zeigt an, dass dieses Gerät der Richtlinie 2012/19/EU unterliegt. Diese Richtlinie besagt, dass Sie dieses Gerät am Ende seiner Nutzungszeit nicht mit dem normalen Haushaltsmüll entsorgen dürfen, sondern in speziell eingerichteten Sammelstellen, Wertstoffhöfen oder Entsorgungsbetrieben abgeben müssen.

Aufgrund des Vorhandenseins von gefährlichen Stoffen, Gemischen oder Komponenten können elektrische und elektronische Geräte, die nicht selektiv sortiert werden, eine Gefahr für die Umwelt und die menschliche Gesundheit darstellen. Diese Entsorgung ist für Sie kostenfrei. Schonen Sie die Umwelt und entsorgen Sie fachgerecht.

Beim Kauf eines Neugerätes haben Sie das Recht, das entsprechende Altgerät an Ihren Händler zurückzugeben. Händler von Elektro- und Elektronikgeräten mit einer Verkaufsfläche von mindestens 400 qm sowie Lebensmittelhändler mit einer Verkaufsfläche von mindestens 800 qm, die regelmäßig Elektro- und Elektronikgeräte verkaufen, sind außerdem verpflichtet, Altgeräte unentgeltlich zurückzunehmen, auch ohne dass ein Neugerät gekauft wird, wenn die Altgeräte in keiner Abmessung größer sind als 25 cm. Der Händler bietet Ihnen Rücknahmemöglichkeiten direkt in den Filialen und Märkten an. Informieren Sie sich auch bei Ihrem Händler über die Rücknahmemöglichkeiten vor Ort.

Sofern Ihr Altgerät personenbezogene Daten enthält, sind Sie selbst für deren Löschung verantwortlich, bevor Sie es zurückgeben. Sofern dies ohne Zerstörung des Altgerätes möglich ist, entnehmen Sie die alten Batterien oder Akkus sowie Lampen bevor Sie das Altgerät zur Entsorgung zurückgeben und führen Sie sie einer separaten Sammlung zu. Bei fest eingebauten Akkus ist bei der Entsorgung darauf hinzuweisen, dass das Gerät einen Akku enthält. Weitere Möglichkeiten zur Entsorgung des ausgedienten Produkts erfahren Sie bei Ihrer Gemeinde- oder Stadtverwaltung.

Hergestellt und importiert von:

Fun Nordic ApS
Rugkobbel 260
6200 Aabenraa
Denmark
www.funnordic.dk

Mode d'emploi – Français

CONSIGNES DE SÉCURITÉ

Avant d'utiliser l'appareil, lisez toutes les consignes suivantes pour éviter des blessures et des dommages, et pour optimiser les performances de votre appareil. Conservez cette notice d'utilisation dans un endroit sûr. Si vous donnez ou transférez cet appareil à un tiers, veillez à lui remettre également cette notice d'utilisation.

En cas de détérioration due au non-respect par l'utilisateur des instructions de cette notice d'utilisation, la garantie est annulée. Le fabricant/importateur rejette toute responsabilité en cas de dommages dus au non-respect des instructions de la notice d'utilisation, à un usage négligent ou à l'usage non conforme aux exigences de cette notice d'utilisation.

1. MISE EN GARDE: Risques de blessures en cas de mauvaise utilisation.
2. Cet appareil peut être utilisé par des personnes dont les capacités physiques, sensorielles ou mentales sont réduites ou dont l'expérience ou les connaissances ne sont pas suffisantes, à condition qu'ils bénéficient d'une surveillance ou qu'ils aient reçu des instructions quant à l'utilisation de l'appareil en toute sécurité et dans la mesure où ils en comprennent bien les dangers potentiels.
3. Les enfants ne doivent pas utiliser l'appareil comme un jouet.
4. Des précautions doivent être prises lors de la manipulation des couteaux affûtés, lorsqu'on vide le bol et lors du nettoyage.
5. Faire preuve de vigilance si un liquide chaud est versé dans l'appareil dans la mesure où il peut être éjecté de l'appareil en raison d'une ébullition soudaine.
6. Toujours débrancher l'appareil de l'alimentation électrique telle que le chargeur (non fourni) si on le laisse sans surveillance et avant montage, démontage ou nettoyage.
7. Cet appareil ne doit pas être utilisé par les enfants. Conservez l'appareil et le cordon USB fourni hors de la portée des enfants.
8. AVERTISSEMENT — Faites toujours fonctionner le mixeur avec le couvercle du bol en position indiquée dans les instructions.
9. Mettre l'appareil à l'arrêt et le déconnecter de l'alimentation électrique telle que le chargeur (non fourni) avant de changer les accessoires ou d'approcher les parties qui sont mobiles lors du fonctionnement.
10. Cet appareil est destiné à être utilisé dans des applications domestiques et analogues telles que: des coins cuisines réservés au personnel dans des magasins, bureaux et autres environnements professionnels; des fermes; l'utilisation par les clients des hôtels, motels et autres environnements à caractère résidentiel; des environnements du type chambres d'hôtes.
11. Ce produit contient des batteries lithium-ion qui ne peuvent pas être remplacées. N'essayez PAS de démonter cet appareil ou de remplacer les piles pour éviter des blessures ou la mort.
12. AVERTISSEMENT : Pour le rechargement de la batterie, utilisez uniquement le câble USB fourni avec l'appareil.
13. Il doit être alimenté uniquement sous la très basse tension de sécurité correspondant au marquage de l'appareil.
14. Veillez à ce que le câble USB ne pende pas sur des arêtes coupantes et maintenez-le éloigné des objets chauds et des flammes nues.
15. N'utilisez pas cet appareil à un usage autre que celui pour lequel il a été conçu.
16. L'utilisation d'accessoires non recommandés par le fabricant de l'appareil peut provoquer des blessures.
17. Évitez tout contact avec les pièces mobiles. Ne retirez pas le bloc moteur du bol tant que les lames n'ont pas cessé de bouger.
18. Les lames sont tranchantes, veuillez les manipuler avec précaution.
19. Gardez les mains et les ustensiles hors du bol pendant le mélange afin de réduire le risque de blessures graves pour les personnes ou de dommages pour le mixeur. Un grattoir peut être utilisé, mais uniquement lorsque le blender n'est pas en marche.

20. Cet appareil est destiné uniquement à un usage domestique.
21. **AVERTISSEMENT !** Pour se protéger contre les incendies, les chocs électriques ou les blessures corporelles :
 - N'immergez pas le câble USB et la base du moteur dans l'eau ou tout autre liquide.
 - Éteignez toujours l'appareil avant de le nettoyer.
22. Pour éviter tout risque de blessure, éteignez toujours l'appareil et débranchez-le du câble USB avant de mettre ou de retirer des pièces et avant de nettoyer l'appareil.
23. Ne placez pas l'appareil sur ou à proximité d'une cuisinière électrique ou à gaz, ou dans un four chaud, un évier ou un lavabo.
24. Laissez l'appareil refroidir complètement avant de le ranger ou de le ranger.
25. N'exposez pas une batterie ou un appareil au feu ou à une chaleur excessive.
26. Ne laissez jamais l'appareil sans surveillance quand il est en fonctionnement.
27. Utilisez toujours l'appareil sur une surface plane, sèche et sûre.
28. Afin de réduire le risque de blessure, ne placez jamais le bol sur le bloc moteur sans que le couvercle du bol ne soit correctement fixé.
29. Afin d'éviter que la batterie ne se décharge automatiquement, veuillez la charger au moins une fois tous les 6 mois.
30. En ce qui concerne les instructions pour le nettoyage des surfaces qui entrent en contact avec les aliments et les temps de fonctionnement, veuillez vous référer au paragraphe ci-dessous du manuel.

FONCTIONNALITÉS

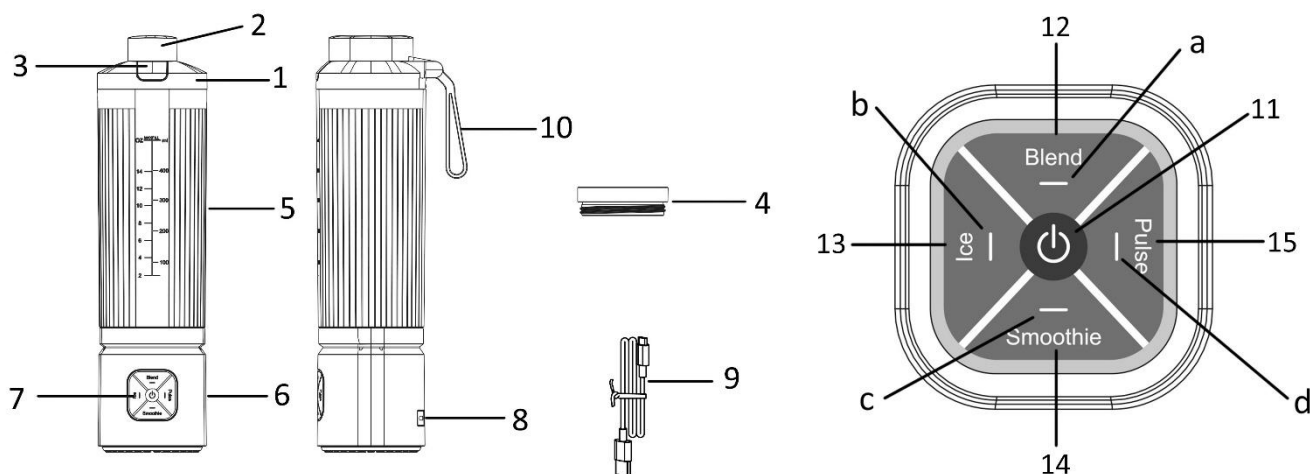

1. Couvercle
2. Bouchon de bec verseur
3. Bouton d'ouverture du bouchon de bec verseur
4. Filtre
5. Pot
6. Bloc moteur
7. Panneau de commande
8. Port de charge
9. Câble USB
10. Sangle de poignée
11. Bouton d'alimentation
12. Bouton du mode de fusion
13. Bouton de mode Glace
14. Bouton du mode Smoothie

15. Bouton de mode impulsion

Voyants lumineux :

- a) Témoin lumineux du mode de fusion
- b) Voyant du mode Ice
- c) Témoin lumineux du mode smoothie
- d) Voyant du mode impulsion

AVANT L'UTILISATION

- 1. Retirez tous les matériaux d'emballage.
- 2. Nettoyez l'appareil en suivant les instructions du paragraphe « Nettoyage et entretien ».
- 3. Assurez-vous que toutes les pièces sont correctement assemblées et en place avant utilisation.

CHARGER L'APPAREIL

Un chargeur d'alimentation n'est pas fourni avec l'appareil. Pour charger cet appareil, utilisez un chargeur d'alimentation standard de spécification DC5V/1-3A avec le câble USB fourni.

- 1. Connectez le port de charge sur la base du moteur avec le câble USB fourni à un chargeur d'alimentation standard (non inclus). Il faut environ 3 à 4 heures pour que la batterie interne soit complètement chargée.
- 2. Les voyants lumineux du panneau de commande s'allument en bleu pendant la charge. Les voyants passeront au vert une fois l'appareil complètement chargé.
- 3. Débranchez le câble USB de l'appareil une fois qu'il est complètement chargé.

Remarque : Lorsque vous appuyez sur le bouton de fonction, le voyant lumineux passe au rouge pendant 5 secondes, puis s'éteint, indiquant que la batterie est faible et doit être rechargée.

UTILISATION

- 1. Placez le bol sur une surface plane avec l'extrémité ouverte vers le haut. Remplissez le bocal avec vos ingrédients préférés. Une certaine quantité d'eau purifiée doit être ajoutée pour faciliter le bon fonctionnement de l'appareil. La proportion entre les ingrédients et l'eau est de 2:3.

Remarque :

- 1) Mettez d'abord les liquides dans la bouteille, sauf indication contraire dans une recette.
 - 2) Coupez les ingrédients en petits morceaux (environ 10 mm x 10 mm x 10 mm) avant de les placer dans le bol.
 - 3) La quantité de mélange ne doit pas dépasser le niveau maximum indiqué sur le pot.
 - 4) N'utilisez jamais de liquides bouillants et ne préparez pas de boisson chaude (>40 °C).
 - 5) Ne faites jamais fonctionner le mixer à vide ou uniquement avec des produits à l'état solide.
- 2. Mettez le couvercle sur le bol et faites pivoter le couvercle pour le fermer fermement.
 - 3. Faites tourner le bol dans le sens des aiguilles d'une montre sur l'unité principale. Un « clic » se fera entendre.
 - 4. Appuyez sur le bouton d'alimentation, tous les voyants s'allumeront en vert. L'appareil est en mode veille. Si aucune opération n'est effectuée dans les 30 secondes, tous les voyants s'éteignent.
 - 5. Sélectionnez la fonction de votre choix : **Mélanger, Glace, Smoothie, Pulse**.
 - 1) Appuyez sur le **bouton Fusion** pour sélectionner la fonction de fusion.
Le temps de fonctionnement par défaut est de 30 secondes. L'appareil s'arrête automatiquement.
 - 2) Appuyez sur le **bouton Glace** pour sélectionner la fonction de glace.
Le temps de fonctionnement par défaut : démarrer pendant 9 secondes et s'arrêter pendant 1 seconde, cycle 3 fois. L'appareil s'arrête automatiquement.
Lorsque vous broyez de la glace ou des aliments durs, gardez une main fermement sur le couvercle.
 - 3) Appuyez sur le **bouton Smoothie** pour sélectionner la fonction de smoothie.
Le temps de fonctionnement par défaut : démarrer pendant 9 secondes et s'arrêter pendant 1 seconde, cycle 3 fois. L'appareil s'arrête automatiquement.

- 4) Appuyez sur le bouton Pulse et maintenez-le enfoncé pour démarrer la fonction Pulse. Vous obtiendrez la pleine puissance. Relâchez le bouton pour arrêter de fonctionner.
6. L'appareil peut être éteint à tout moment en appuyant sur le bouton d'alimentation.
7. Assurez-vous que la lame s'est complètement arrêtée avant de retirer le couvercle du bocal.
8. Une fois le bloc moteur retiré, les ingrédients peuvent être versés du bol dans un autre récipient ou dégustés directement dans le bol.

Remarque :

- 1) Pendant le fonctionnement de l'appareil, appuyez à nouveau sur le bouton de fonction pour faire une pause de 10 secondes. Le voyant vert du bouton de fonction clignote. S'il clignote pendant 10 secondes sans aucune opération, il s'éteindra. Si vous appuyez à nouveau sur le bouton de fonction dans les 10 secondes, l'appareil continuera à exécuter le programme en cours.
- 2) Pour piler de la glace, ajoutez jusqu'à 2 glaçons.
- 3) Pour chaque utilisation, au moins 10 minutes de temps de repos doivent être maintenues entre les cycles de fonctionnement, laissez l'appareil refroidir à température ambiante avant d'effectuer le prochain cycle de fonctionnement.
- 4) Certaines des tâches qui ne peuvent pas être effectuées efficacement avec un mixeur sont : battre les blancs d'œufs, fouetter la crème, écraser les pommes de terre, hacher la viande, mélanger la pâte, extraire le jus des fruits et légumes.
- 5) Les éléments suivants ne doivent jamais être placés dans l'appareil car ils peuvent l'endommager : os, gros morceaux d'aliments solides, surgelés ou aliments durs tels que des navets.
- 6) Ne faites pas fonctionner l'appareil pendant plus de 6 cycles, attendez seulement que l'appareil soit refroidi à température ambiante avant d'effectuer les prochains cycles de fonctionnement.
- 7) Une fois que toutes les procédures ont été agitées en continu pendant 6 cycles, une pause forcée sera immédiatement initiée pendant 30 minutes. Tous les voyants s'allument en rouge et clignent 10 fois. Si vous appuyez à nouveau sur le bouton d'alimentation dans les 30 minutes, tous les voyants s'allument en rouge et clignent 10 fois, puis s'éteignent.
- 8) Ne conservez pas les aliments dans le bol pendant plus d'une demi-heure.

RECETTE

TYPE D'ALIMENT	SPÉCIFICATIONS	POIDS
Carotte (pomme, poire etc.)	Couper en 10 mm x 10 mm x 10 mm	Carotte : 200g Eau : 300g
Broyage de glace	35 mm * 35 mm * 35 mm	2 pièces
Fraises surgelées	/	Lait : 200g Fraises surgelées : 5 pièces

NETTOYAGE ET ENTRETIEN

1. Avant le nettoyage, retirez tous les composants amovibles. Faites pivoter le bol pour le retirer de l'unité principale.
2. Assurez-vous de nettoyer immédiatement après utilisation pour pouvoir le nettoyer facilement. Ne laissez pas sécher les aliments dans le bol, car cela rendrait le nettoyage difficile.
3. Lavez le bol, le couvercle du bol et filtrez soigneusement avec de l'eau chaude savonneuse. Rincez et séchez soigneusement. Ils peuvent également être lavés au lave-vaisselle, mais le réglage de la température ne doit pas dépasser 65 °C.
4. Brossez la lame avec de l'eau chaude savonneuse, puis rincez abondamment sous le robinet. Lorsque vous nettoyez les lames, n'immergez pas les composants de la lame dans l'eau pendant une longue période. Après avoir nettoyé les lames, retournez le bol et séchez-le soigneusement. **Ne touchez pas les lames tranchantes, manipulez-les avec précaution.**

5. Essuyez les surfaces extérieures du bloc moteur avec un chiffon doux et humide. **Remarque : Ne mettez pas le bloc moteur dans un lave-vaisselle. Ne plongez jamais le bloc moteur ou le câble USB dans l'eau ou tout autre liquide.**
6. L'anneau d'étanchéité du couvercle du bol peut être retiré pour être nettoyé. Après le nettoyage, remettez-le correctement en place sur le couvercle du bocal.
7. N'utilisez pas de nettoyeurs abrasifs ni de laine d'acier.
8. Assurez-vous que toutes les pièces sont propres et sèches avant de les ranger. Ne rangez jamais l'appareil lorsqu'il est mouillé.

DONNÉES TECHNIQUES

Puissance nominale : 120W

Tension d'entrée : DC5V/1-3A

Tension de la batterie : 11V 

Capacité de la batterie : 2000mAh

GARANTIE ET SERVICE APRÈS-VENTE

Nos appareils sont soumis à un contrôle de qualité strict avant d'être livrés. Si l'appareil a toutefois été endommagé lors de la production ou du transport en dépit des soins que nous lui donnons, retournez l'appareil au vendeur.

Nous offrons une garantie de 2 ans pour l'appareil acheté à partir de la date de vente. Les défauts dus à une utilisation non conforme de l'appareil et les dommages dus à une intervention ou réparation faite par une tierce personne ou dus à l'installation de pièces qui ne sont pas d'origine ne sont pas couverts par cette garantie. Conservez toujours votre reçu, car sans celui-ci vous ne pourrez réclamer aucune sorte de garantie. Les dommages causés par le non respect des instructions de ce manuel rendront la garantie caduque, Nous décline toute responsabilité en cas de dommages indirects. Nous décline toute responsabilité en cas de dégâts matériels ou de dommages corporels causés par une utilisation inappropriée ou si les instructions de sécurité n'ont pas été convenablement observées. Si les accessoires sont endommagés, cela ne signifie pas que toute la machine sera remplacée gratuitement. Dans de tels cas, veuillez contacter notre assistance. Des pièces brisées en verre ou en plastique sont toujours sujettes à des frais. Les défauts des consommables ou des pièces susceptibles de s'user, ainsi que le nettoyage, l'entretien ou la réparation desdites pièces ne sont pas couverts par la garantie et doivent donc être payés.



Ce produit est étiqueté avec ce symbole de poubelle barrée conformément à la directive européenne 2012/19/EU pour indiquer qu'il ne doit pas être éliminé avec vos autres déchets ménagers. En raison de la présence de substances, de mélanges ou de composants dangereux, les appareils électriques et électroniques qui ne sont pas soumis à un tri sélectif sont potentiellement dangereux pour l'environnement et la santé humaine. Veuillez consulter votre bureau municipal local ou votre service d'élimination des déchets pour plus de détails sur le retour et le recyclage de ce produit.

Fabriqué et importé par :

Fun Nordic ApS

Rugkobbel 260

6200 Aabenraa

Denmark

www.funnordic.dk

Manuale d'istruzioni – Italiano

ISTRUZIONI DI SICUREZZA

Prima dell'uso, accertarsi di aver letto tutte le istruzioni riportate di seguito per evitare lesioni o danni e ottenere i migliori risultati dall'apparecchio. Conservare questo manuale in un luogo sicuro. In caso di passaggio di proprietà dell'apparecchio, includere anche questo manuale di istruzioni.

In caso di danni causati dal mancato rispetto delle istruzioni riportate in questo manuale, la garanzia sarà annullata. Il costruttore/importatore declina ogni responsabilità per danni causati dal mancato rispetto del manuale o da un uso negligente o non conforme con i requisiti riportati in questo manuale.

1. Avvertenza! L'uso improprio comporta il rischio di lesioni.
2. Questo apparecchio può essere utilizzato da persone con ridotte capacità fisiche, sensoriali o mentali o da persone senza esperienza o conoscenza solo se supervisionate o istruite sull'uso sicuro dell'apparecchio e se comprendono i rischi correlati.
3. I bambini non devono giocare con l'apparecchio.
4. Prestare attenzione durante la manipolazione della lame tagliente, lo svuotamento del recipiente e la pulizia.
5. Prestare attenzione durante il versamento di liquidi caldi nel recipiente, perché possono fuoriuscire dall'apparecchio a causa di un'evaporazione improvvisa.
6. Scollegare l'apparecchio dalla fonte di alimentazione, ad esempio il caricabatteria (non incluso), prima di assemblarlo, disassemblarlo, pulirlo o lasciarlo incustodito.
7. L'apparecchio non deve essere usato dai bambini. Tenere l'apparecchio e il cavo USB fuori dalla portata dei bambini.
8. **AVVERTENZA** — Azionare sempre il frullatore con il coperchio della caraffa in posizione come indicato nelle istruzioni.
9. Spegnerne l'apparecchio e scollegarlo dalla fonte di alimentazione, ad esempio il caricabatteria (non incluso), prima di sostituire gli accessori o di avvicinarsi alle parti che si muovono durante l'uso.
10. Questo apparecchio è destinato all'ambito domestico e ad altri usi analoghi, ad esempio: cucine riservate al personale di negozi, uffici o altri ambienti professionali; case coloniche; stanze di alberghi, motel e altri edifici residenziali; camere in affitto.
11. Il prodotto contiene batterie agli ioni di litio non sostituibili. Per evitare il rischio di lesioni anche mortali, **NON** tentare di disassemblare l'apparecchio o sostituire le batterie.
12. **AVVERTENZA!** Per ricaricare la batteria, usare esclusivamente il cavo USB fornito insieme all'apparecchio.
13. La batteria deve essere alimentata a tensione estremamente ridotta come indicato sulla targa dell'apparecchio.
14. Assicurarsi che il cavo USB non penda da bordi taglienti e tenerlo lontano da oggetti caldi e fiamme nude.
15. Non usare l'apparecchio per scopi diversi da quelli previsti.
16. L'uso di accessori non raccomandati dal costruttore dell'apparecchio comporta il rischio di lesioni.
17. Evitare il contatto con le parti in movimento. Non rimuovere l'unità motore dal barattolo finché le lame non hanno smesso di muoversi.
18. Le lame sono affilate; manipolarle con attenzione.
19. Per ridurre il rischio di lesioni gravi o danni al frullatore, tenere mani e utensili fuori dal recipiente durante la miscelazione. È possibile usare un raschietto, ma solo quando il frullatore non è in funzione.
20. L'apparecchio è destinato al solo uso domestico.
21. **AVVERTENZA!** Per evitare il rischio di incendio, scossa elettrica o lesioni, rispettare le seguenti istruzioni.
 - Non immergere il cavo USB e l'unità motore in acqua o altri liquidi.
 - Spegnerne l'apparecchio prima di pulirlo.
22. Per evitare il rischio di lesioni, spegnere l'apparecchio e scollegarlo dal cavo USB prima di pulirlo e installare o rimuovere i componenti.

23. Non posizionare l'apparecchio sopra o in prossimità di fornelli elettrici o a gas, all'interno di un forno caldo o in un lavandino.
24. Attendere che l'apparecchio si raffreddi completamente prima di riporlo.
25. Non esporre la batteria o l'apparecchio a fiamme o calore eccessivo.
26. Non lasciare mai l'apparecchio incustodito quando è in funzione.
27. Usare l'apparecchio su una superficie piana e sicura.
28. Per ridurre il rischio di lesioni, non posizionare mai il barattolo sull'unità motore se il coperchio del barattolo non è fissato correttamente.
29. Per evitare che la batteria si scarichi automaticamente, caricare la batteria almeno una volta ogni 6 mesi.
30. Per le istruzioni relative alla pulizia delle superfici a contatto con gli alimenti e ai tempi di funzionamento, fare riferimento al relativo paragrafo del manuale.

CARATTERISTICHE

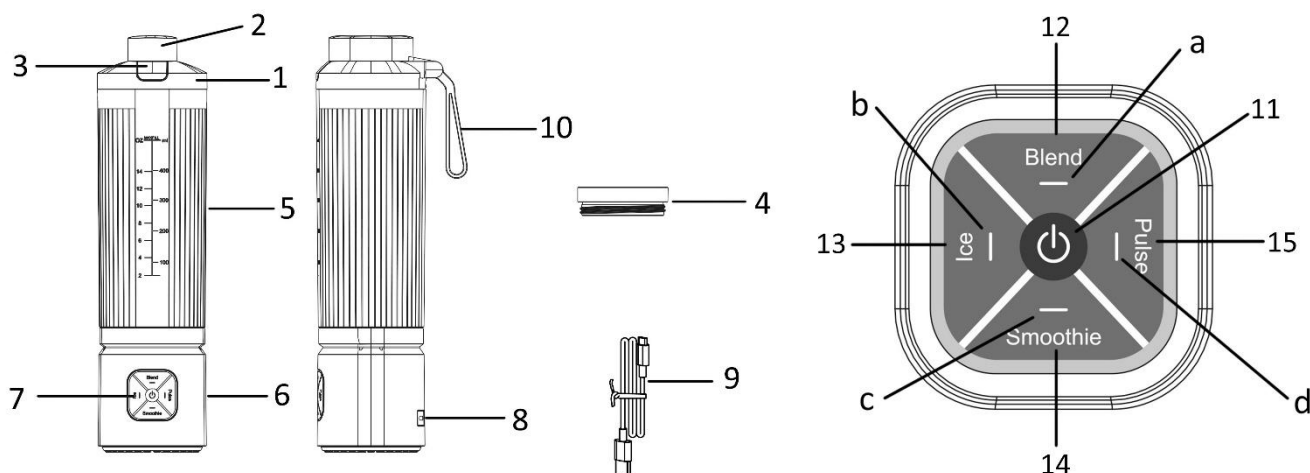

1. Coperchio
2. Tappo del beccuccio
3. Pulsante di apertura del tappo del beccuccio
4. Filtro
5. Barattolo
6. Unità motore
7. Pannello di controllo
8. Porta di ricarica
9. Cavo USB
10. Cinghia della maniglia
11. Pulsante di accensione
12. Pulsante della modalità di fusione
13. Pulsante della modalità ghiaccio
14. Pulsante della modalità frullato
15. Pulsante della modalità a impulsi

Indicatori luminosi:

- a) Indicatore della modalità Miscela
- b) Indicatore della modalità ghiaccio
- c) Indicatore della modalità frullato
- d) Indicatore della modalità a impulsi

PRIMA DELL'USO

1. Rimuovere tutti i materiali di imballaggio.
2. Pulire l'apparecchio come indicato alla sezione "Pulizia e manutenzione".
3. Assicurarsi che tutte le parti siano assemblate correttamente e in posizione prima dell'uso.

ISTRUZIONI PER LA RICARICA

Con l'apparecchio non viene fornito un caricabatterie. Per caricare questo apparecchio, utilizzare un caricabatterie standard con specifiche DC5V/1-3A con il cavo USB in dotazione.

1. Collegare la porta di ricarica sulla base del motore con il cavo USB in dotazione a un caricabatterie standard (non incluso). La batteria interna impiega circa 3-4 ore per caricarsi completamente.
2. Le spie sul pannello di controllo si illumineranno di blu durante la ricarica. Le luci diventano verdi quando l'unità è completamente carica.
3. Scollegare il cavo USB dall'apparecchio dopo averlo caricato completamente.

NOTA: Quando si preme il pulsante funzione, l'indicatore luminoso diventa rosso per 5 secondi e poi si spegne, indicando che la batteria è scarica e deve essere caricata.

ISTRUZIONI PER L'USO

1. Posizionare il barattolo su una superficie piana con l'estremità aperta rivolta verso l'alto. Riempi il barattolo con i tuoi ingredienti preferiti. Per facilitare la miscelazione è necessario aggiungere una certa quantità di acqua. La proporzione di ingredienti e acqua è di 2:3.

Nota:

- 1) Versare per prima i liquidi, se non altrimenti indicato dalla ricetta.
 - 2) Tagliare gli ingredienti a pezzetti (circa 10 mm*10 mm*10 mm) prima di versarli nel barattolo.
 - 3) La quantità di miscela non deve superare il livello massimo indicato sul barattolo.
 - 4) Non usare liquidi bollenti né preparare bevande calde (>40°C).
 - 5) Non avviare l'apparecchio a vuoto o con soli ingredienti solidi.
2. Metti il coperchio sul barattolo e ruota il coperchio per chiuderlo saldamente.
 3. Ruotare il barattolo in senso orario sull'unità principale. Si sentirà un "clic".
 4. Premere il pulsante di accensione, tutte le spie si illumineranno di verde. L'apparecchio è in standby. Se non viene eseguita alcuna operazione entro 30 secondi, tutti gli indicatori si spegneranno.
 5. Selezionare la funzione desiderata: **Frullare, Ghiaccio, Frullato, Impulsi**.
 - 1) Premere il pulsante **Miscela** per selezionare la funzione di miscelazione. L'orario di lavoro predefinito è di 30 secondi. L'apparecchio si arresterà automaticamente.
 - 2) Premere il pulsante **Ghiaccio** per selezionare la funzione ghiaccio. L'orario di lavoro predefinito: iniziare per 9 secondi e fermarsi per 1 secondo, ciclo 3 volte. L'apparecchio si arresterà automaticamente. Quando si trita ghiaccio o alimenti duri, tenere una mano saldamente sul coperchio.
 - 3) Premere il **pulsante Smoothie** per selezionare la funzione smoothie. L'orario di lavoro predefinito: iniziare per 9 secondi e fermarsi per 1 secondo, ciclo 3 volte. L'apparecchio si arresterà automaticamente.
 - 4) Tenere premuto il pulsante **Pulse** per avviare la funzione Pulse. Otterrai piena potenza. Rilasciare il pulsante per interrompere il funzionamento.
 6. L'apparecchio può essere spento in qualsiasi momento premendo il pulsante di accensione.
 7. Assicurarsi che la lama si sia fermata completamente prima di rimuovere il coperchio del barattolo.
 8. Dopo aver rimosso la base del motore, gli ingredienti possono essere versati dal barattolo in un altro contenitore o possono essere gustati direttamente dal barattolo.

Nota:

- 1) Durante il funzionamento dell'apparecchio, premere nuovamente il pulsante funzione per mettere in pausa per 10 secondi. La luce verde del pulsante funzione lampeggerà. Se lampeggia per 10 secondi senza

alcuna operazione, si spegnerà. Se si preme nuovamente il pulsante funzione entro 10 secondi, l'apparecchio continuerà a eseguire il programma corrente.

- 2) Per tritare il ghiaccio, aggiungere fino a 2 cubetti di ghiaccio.
- 3) Per ogni utilizzo, lasciare riposare l'apparecchio per almeno 10 minuti tra un ciclo di funzionamento e l'altro, lasciare raffreddare l'apparecchio a temperatura ambiente prima di eseguire il ciclo di funzionamento successivo.
- 4) Alcune delle attività che non possono essere eseguite in modo efficiente con un frullatore sono: montare albumi, montare panna, schiacciare patate, tritare carne, mescolare impasti, estrarre succo da frutta e verdura.
- 5) Non inserire mai i seguenti oggetti nell'apparecchio per evitare di danneggiare l'apparecchio: ossa, alimenti surgelati di grandi dimensioni o alimenti duri come le rape.
- 6) Non far funzionare l'apparecchio per più di 6 cicli, attendere solo che l'unità si raffreddi a temperatura ambiente prima di eseguire i cicli di funzionamento successivi.
- 7) Dopo che tutte le procedure sono state sottoposte a agitazione continua per 6 cicli, verrà avviata immediatamente una pausa forzata per 30 minuti. Tutte le spie si illumineranno di rosso e lampeggeranno 10 volte. Se si preme nuovamente il pulsante di accensione entro 30 minuti, tutti gli indicatori luminosi si illumineranno di rosso e lampeggeranno 10 volte, quindi si spegneranno.
- 8) Non conservare gli alimenti nel barattolo per più di mezz'ora.

RICETTA

TIPO DI ALIMENTO	SPECIFICHE	PESO
Carota (mela, pera ecc.)	Tagliare in 10 mm * 10 mm * 10 mm	Carota: 200 g Acqua: 300 g
Tritaghiaccio	35 mm * 35 mm * 35 mm	2 PEZZI
Fragole congelate	/	Latte: 200 g Fragole congelate: 5 pezzi

PULIZIA E MANUTENZIONE

1. Prima della pulizia, rimuovere tutti i componenti removibili. Ruotare il barattolo fuori dall'unità principale.
2. Assicurarsi di pulire immediatamente dopo l'uso per una facile pulizia. Non lasciare che gli alimenti si asciughino nel barattolo, poiché ciò renderebbe difficile la pulizia.
3. Lavare accuratamente il barattolo, il coperchio del barattolo e filtrare con acqua tiepida e sapone. Risciacquare e asciugare accuratamente. Possono essere lavati in lavastoviglie, ma la temperatura impostata non deve superare i 65 °C.
4. Spazzolare la lama con acqua calda e detersivo, quindi risciacquarla abbondantemente sotto l'acqua corrente. Durante la pulizia delle lame, non immergere i componenti della lama nell'acqua per lungo tempo. Dopo aver pulito le lame, capovolgere il barattolo e asciugarlo accuratamente. **Non toccare le lame affilate, manipolarle con attenzione.**
5. Pulire le superfici esterne dell'unità motore con un panno morbido e umido. **Nota: non lavare l'unità motore in lavastoviglie. Non immergere mai l'unità motore o il cavo USB in acqua o altri liquidi.**
6. L'anello di tenuta del coperchio del barattolo può essere rimosso per la pulizia. Dopo la pulizia, reinstallarlo correttamente sul coperchio del barattolo.
7. Non utilizzare detergenti abrasivi o pagliette metalliche.
8. Assicurarsi che tutte le parti siano pulite e asciutte prima di riporle. Non riporre mai l'apparecchio quando è bagnato.

DATI TECNICI

Potenza nominale: 120W

Tensione di ingresso: DC5V / 1-3A

Voltaggio della batteria: 11V 
Capacità della batteria: 2000 mAh

GARANZIA E SERVIZIO DI ASSISTENZA

Prima della fornitura, i nostri apparecchi vengono sottoposti ad un severo controllo di qualità. Se, nonostante la massima cura, si sono verificati danni durante la produzione o il trasporto, si prega di restituire l'apparecchio al rivenditore.

Concediamo 2 anni di garanzia sull'apparecchio acquistato; il periodo di garanzia inizia dal giorno dell'acquisto. Durante questo periodo ripariamo o sostituiamo gratuitamente ogni componente guasto, la cui malfunzione può essere manifestamente attribuita a difetti del materiale o al processo di produzione. In caso di apparecchio difettoso, rivolgersi direttamente al rivenditore.

I difetti derivanti da un uso scorretto dell'apparecchio e le malfunzioni dovute all'intervento o alla riparazione da parte di terzi o alla sostituzione di componenti con ricambi non originali non sono coperti da questa garanzia.

Conservare sempre lo scontrino, senza il quale non è possibile far valere la garanzia. I danni dovuti al non rispetto del manuale di istruzioni rendono nulla la garanzia; se ciò porta a conseguenti danni non potremmo essere ritenuti responsabili. Decliniamo inoltre qualsiasi responsabilità per eventuali danni o lesioni personali causati da un uso improprio o in caso di mancata aderenza al manuale di istruzioni. Eventuali danni agli accessori non implicano la sostituzione gratuita dell'intero apparecchio. In tal caso, contattare il reparto di assistenza. La rottura di componenti in vetro o plastica è sempre soggetta a un costo. I difetti ai componenti di consumo o a componenti soggetti a usura, compresa la pulizia, manutenzione, sostituzione o le spese di spedizione e di trasporto verso il luogo di riparazione e ritorno. degli stessi, non sono coperti dalla garanzia e saranno soggetti a un costo.



Il simbolo del cassonetto barrato riportato sull'apparecchiatura indica che questo prodotto non deve essere smaltito con i normali rifiuti domestici. I dispositivi elettronici ed elettrici non inclusi in un processo di riciclo sono potenzialmente pericolosi per l'ambiente e la salute umana a causa della presenza di sostanze pericolose. Si prega di smaltire l'apparecchiatura in modo responsabile presso centri idonei di raccolta differenziata o di consegnarla al rivenditore seguendo una delle seguenti modalità:

- nel caso di apparecchiature di piccolissime dimensioni (dimensioni esterne inferiori a 25 cm), consegna gratuita senza obbligo di acquisto nei negozi con superficie di vendita di apparecchiature elettriche ed elettroniche superiore ai 400 mq (modalità "uno contro zero"). Per i negozi con superficie inferiore tale modalità è facoltativa.
- nel caso di apparecchiature di dimensioni esterne superiori a 25 cm, consegna gratuita al rivenditore all'atto dell'acquisto di un prodotto equivalente (modalità "uno contro uno").

Fabbricato e importato da:

Fun Nordic ApS
Rugkobbel 260
6200 Aabenraa
Denmark
www.funnordic.dk